

USER MANUAL

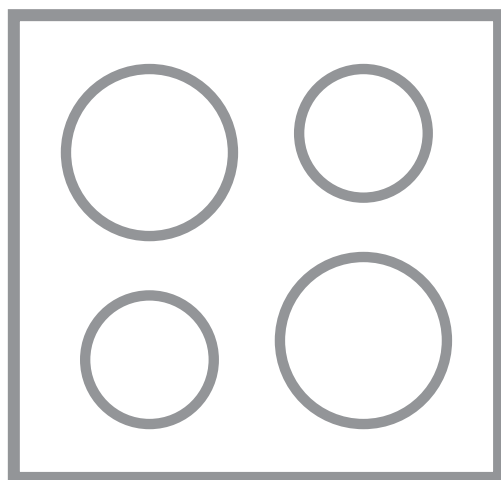

INDHOLDSFORTEGNELSE

1. OPLYSNINGER OM SIKKERHED.....	2
2. SIKKERHEDSANVISNINGER.....	4
3. INSTALLATION.....	7
4. PRODUKTBESKRIVELSE.....	8
5. HURTIGVEJLEDNING.....	9
6. FØR FØRSTE ANVENDELSE.....	10
7. DAGLIG BRUG.....	11
8. RÅD OG TIP.....	16
9. VEDLIGEHOLDELSE OG RENGØRING.....	18
10. FEJLFINDING.....	18
11. TEKNISKE DATA.....	21
12. ENERGIEFFEKTIV.....	22

FOR PERFEKTE RESULTATER

Tak fordi du valgte dette produkt fra AEG. Vi har skabt det, så du kan nyde en uovertruffen funktionsevne i mange år med nyskabende teknologi, der gør livet lettere – funktioner, som du ikke finder i almindelige apparater. Brug et par minutter på at læse mere – så du kan få det bedste ud af det.

Besøg vores websted for at:



Få rådgivning, brochurer, fejlfinding, serviceinformation:
www.aeg.com/webselfservice



Registrere dit produkt for bedre service:
www.registreaeg.com



Købe tilbehør, forbrugsvarer og originale reservedele til dit apparat:
www.aeg.com/shop

KUNDEPLEJE OG SERVICE

Brug altid originale reservedele.

Sørg for at have følgende data tilgængelig, når du kontakter vores autoriserede servicecenter: Model, PNC, serienummer.

Du finder oplysningerne på maskinens typeskilt.

⚠ Advarsel/Forsigtig-Sikkerhedsanvisninger

ℹ Generelle oplysninger og gode råd

♻ Miljøoplysninger

Ret til ændringer uden varsel forbeholdes.

1. ⚠ OPLYSNINGER OM SIKKERHED

Læs brugsanvisningen grundigt, før apparatet installeres og tages i brug. Producenten påtager sig intet ansvar for eventuelle skader, der er resultatet af forkert

installation eller brug. Opbevar altid brugsanvisningen på et sikkert og tilgængeligt sted til senere opslag.

1.1 Sikkerhed for børn og andre udsatte personer

- Apparatet kan bruges af børn fra 8 år og opefter samt af personer med nedsat fysisk, sensorisk eller psykisk funktionsevne, eller som mangler den nødvendige erfaring eller viden, hvis de er under opsyn eller er blevet instrueret i at bruge apparatet på en sikker måde samt forstår de medfølgende farer.
- Børn mellem 3 og 8 år og personer med omfattende og komplekst handicap skal holdes på afstand, medmindre de overvåges konstant.
- Børn på under 3 år skal holdes på afstand, med mindre de overvåges konstant.
- Børn må ikke lege med apparatet.
- Opbevar al emballage utilgængeligt for børn, og bortskaf det korrekt.
- Lad ikke børn og husdyr komme tæt på apparatet, når det er i drift, eller mens det køler af. De tilgængelige dele er varme.
- Hvis apparatet har en børnesikring, skal den aktiveres.
- Børn må ikke udføre rengøring og vedligeholdelse på apparatet uden opsyn.

1.2 Generelt om sikkerhed

- ADVARSEL: Apparatet og de tilgængelige dele bliver meget varme under brug. Pas på ikke at røre varmelegemerne.
- Betjen ikke apparatet med et tænd-sluk-ur eller en særskilt fjernbetjening.
- ADVARSEL: Tilberedning uden opsyn på en kogesektion med fedt eller olie kan være farligt og kan muligvis resultere i brand.
- Forsøg ALDRIG at slukke en brand med vand, men sluk for apparatet og dæk den åbne ild til med f.eks. et låg eller et brandtæppe.

- **FORSIGTIG:** Tilberedningsprocessen skal overvåges. En kortvarig tilberedningsproces skal overvåges kontinuerligt.
- **ADVARSEL:** Fare for brand: Opbevar ikke genstande på kogefladerne.
- Læg ikke metalgenstande som knive, gafler, skeer og grydelåg på kogesektionen, da de kan blive meget varme.
- Undlad at bruge en damprenser til at rengøre apparatet.
- Efter brug skal der slukkes for kogesektionen med funktionsvælgeren - stol ikke på gryderegistreringen.
- Hvis glaskeramikken/glasoverfladen er revnet, skal du slukke for apparatet og afbryde det fra ledningsnettet. Hvis apparatet er tilsluttet til ledningsnettet direkte ved hjælp af en samledåse, skal du fjerne sikringen for at afbryde apparatet fra stømforsyningen. Kontakt i begge tilfælde det autoriserede servicecenter.
- Hvis netledningen er beskadiget, skal den af sikkerhedsgrunde udskiftes af producenten, et autoriseret serviceværksted eller en tekniker med tilsvarende kvalifikationer.
- **ADVARSEL:** Brug kun kogesektionssikringer udformet af producenten af madlavningsapparatet, eller som er angivet af producenten af apparatet i brugsanvisningen som velegnede til brug, eller kogesektionssikringer indbygget i apparatet. Brug af upassende sikringer kan medføre uheld.

2. SIKKERHEDSANVISNINGER

2.1 Installation



ADVARSEL!

Apparatet må kun installeres af en sagkyndig.



ADVARSEL!

Risiko for skader på mennesker eller apparat.

- Undlad at installere eller bruge et beskadiget apparat.
 - Følg installationsvejledningen, der følger med apparatet.
 - Mindstefstanden til andre apparater og enheder skal overholdes.
 - Vær altid forsigtig, når du flytter apparatet, da det er tungt. Brug altid sikkerhedshandsker og lukket fodtøj.
- Fjern al emballagen.

- Forsegl snitfladerne med et tætningsmiddel for at forhindre fugt, der forårsager opsvulmen.
- Beskyt apparatets bund mod damp og fugt.
- Monter ikke apparatet op mod en dør eller under et vindue. Dette for at undgå, at der falder varmt kogegrej ned fra apparatet, når døren eller vinduet åbnes.
- Hvert apparat har køleblæsere i bunden.
- Hvis apparatet installeres over en skuffe:
 - Opbevar ikke små stykker eller ark papir, som kan blive suget ind, da de kan ødelægge køleblæsere eller skade kølesystemet.
 - Hold en afstand på mindst 2 cm mellem apparatets bund og dele, som opbevares i skuffen.
- Fjern evt. separatorpaneler, der er installeret i kabinettet under apparatet.

2.2 Tilslutning, el



ADVARSEL!

Risiko for brand og elektrisk stød.

- Alle elektriske tilslutninger skal udføres af en kvalificeret elektriker.
- Apparatet skal tilsluttes strøm m/jord, jvf. Stærkstrømsreglementet.
- Inden apparatet tages i brug, skal du sørge for, at det er koblet fra strømforsyningen.
- Sørg for, at parametrene på typeskiltet er kompatible med de elektriske data for strømforsyningen.
- Sørg for, at apparatet installeres korrekt. En løs eller forkert netledning eller stik (hvis relevant) kan gøre terminalen for varm.
- Brug den korrekte netledning.
- Netledningerne må ikke være viklet sammen.
- Sørg for, at der installeres en beskyttelse mod stød.
- Kablet skal forsynes med trækafastning.
- Sørg for, at elledningen eller stikket (hvis relevant) ikke får kontakt med det varme apparat eller varmt

kogegrej, når du tilslutter apparatet til de nærmeste kontakter.

- Brug ikke adaptere til flere stik og forlængerledninger.
- Pas på, du ikke beskadiger netstikket (hvis relevant) eller ledningen. Kontakt vores autoriserede servicecenter eller en elektriker, hvis en beskadiget ledning skal udskiftes.
- Beskyttelsen mod elektrisk stød fra strømførende og isolerede dele skal fastgøres, så den ikke kan fjernes uden værktøj.
- Sæt først netstikket i stikkontakten ved installationens afslutning. Sørg for, at der er adgang til elstikket efter installationen.
- Hvis stikkontakten er løs, må du ikke sætte netstikket i.
- Undgå at slukke for apparatet ved at trække i netledningen. Tag altid selve netstikket ud af kontakten.
- Brug kun korrekte isoleringsenheder: Gruppeafbrydere, sikringer (sikringer med skruegevind skal tages ud af fatningen), fejlstrømsrelæer og kontaktorer.
- Apparatets installation skal udføres med et isolationsudstyr, så forbindelsen til lysnettet kan afbrydes på alle poler. Isolationsudstyret skal have en brydeafstand på mindst 3 mm.

2.3 Brug



ADVARSEL!

Risiko for personskade, forbrændinger og elektrisk stød.

- Fjern al emballagen, etiketterne og den beskyttende film (hvis relevant) inden ibrugtagning.
- Dette apparat er kun til husholdningsbrug.
- Apparatets specifikationer må ikke ændres.
- Sørg for, at ventilationsåbningerne ikke er tildækkede.
- Lad ikke apparatet være uden opsyn, når der er tændt for det.
- Sæt kogezonen på "sluk", når den ikke er i brug.
- Stol ikke på grydedektoren.

- Læg ikke bestik eller grydelåg på kogezoneerne. De kan blive varme.
- Betjen ikke apparatet med våde hænder, eller når det har kontakt med vand.
- Brug ikke apparatet som arbejds- eller som frasætningsplads.
- Hvis apparatets overflade er revnet, skal apparatet øjeblikkeligt kobles fra strømforsyningen. Dette er for at forhindre elektrisk stød.
- Brugere med en pacemaker skal holde en afstand på mindst 30 cm fra induktionskogezoneerne, når apparatet er i drift.
- Når du anbringer mad i varm olie, kan det sprøjte.
- Læg ikke aluminiumsfolie på apparatet.
- Kogegrej af støbejern, aluminium eller med en beskadiget bund kan forårsage ridser på glasset eller glaskeramikken. Løft altid disse genstande, når du skal flytte dem på kogesektionen.
- Dette apparat må kun anvendes til tilberedning af fødevarer. Det må ikke anvendes til andre formål, f.eks. rumopvarmning.



ADVARSEL!

Risiko for brand og eksplosion

- Fedtstoffer og olie kan udsende brændbare dampe, når de opvarmes. Hold flammer eller opvarmede genstande væk fra fedtstoffer og olie, når du tilbereder mad med dem.
- De dampe, som meget varm olie udsender, kan forårsage selvantændelse.
- Brugt olie, der kan indholde madrester, kan forårsage brand ved en lavere temperatur end olie, der bruges for første gang.
- Undlad at bruge brændbare produkter eller ting, der er fugtet med brændbare produkter, i apparatet eller i nærheden af eller på dette.



ADVARSEL!

Risiko for beskadigelse af apparatet.

- Opbevar ikke varmt kogegrej på betjeningspanelet.
- Stil ikke et varmt grydelåg på kogesektionens glasoverflade.
- Lad ikke kogegrej koge tørt.
- Pas på, der ikke falder genstande eller kogegrej ned på apparatet. Overfladen kan blive beskadiget.
- Tænd aldrig for en kogezone, hvis den er tom, eller der står tomt kogegrej på den.

2.4 Vedligeholdelse og rengøring

- Rengør apparatet jævnligt for at forhindre forringelse af overfladematerialet.
- Sluk for apparatet, og lad det køle af inden rengøring.
- Kobl apparatet fra lysnettet, før der udføres vedligeholdelse.
- Undlad at bruge højtryksrenser eller damp til at rengøre apparatet.
- Rengør apparatet med en fugtig, blød klud. Brug kun et neutralt rengøringsmiddel. Brug ikke slibende midler, skuresvampe, opløsningsmidler eller metalgenstande.

2.5 Service

- Kontakt et autoriseret servicecenter for at få repareret apparatet.
- Brug kun originale reservedele.

2.6 Bortskaffelse



ADVARSEL!

Risiko for personskade eller kvælning.

- Kontakt din genbrugsplads ang. oplysninger om, hvordan apparatet bortskaffes korrekt.
- Tag stikket ud af kontakten.
- Klip netledningen af tæt ved apparatet og bortskaf den.

3. INSTALLATION



ADVARSEL!

Se kapitlerne om sikkerhed.

3.1 Inden installationen

Notér følgende oplysninger fra typeskiltet, før du installerer kogesektionen: Typeskiltet sidder i bunden af kogesektionen.

Serienummer

3.2 Indbygningskogesektioner

Brug først indbygningskogesektionerne, når kogesektionen er samlet i de korrekte indbygningsenheder og bordplader, der opfylder kravene.

3.3 Tilslutningskabel

- Kogesektionen leveres med netkabel.
- For at udskifte det beskadigede netkabel skal du bruge kabeltypen: H05V2V2-F, som modstår en temperatur på 90 °C eller højere. Kontakt altid Electrolux Service A/S.

3.4 Montering

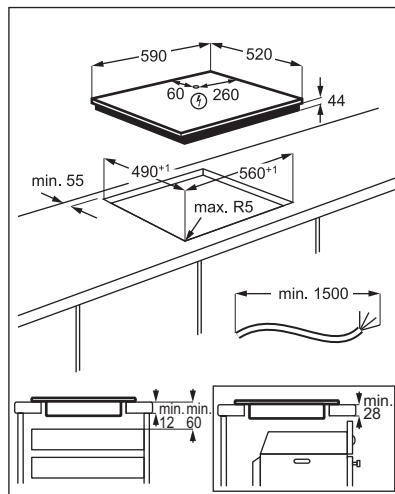
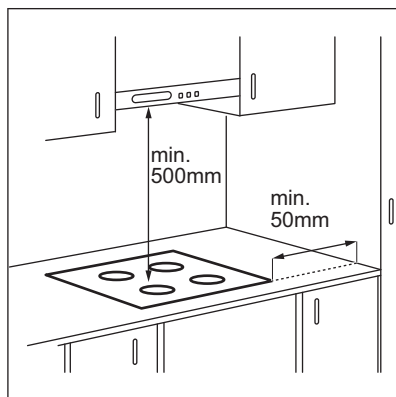

Hvis apparatet installeres over en skuffe, kan kogesektionens ventilation opvarme de genstande, der ligger i skuffen, under madlavningsprocessen.

4. PRODUKTBESKRIVELSE

4.1 Oversigt over kogesektionen

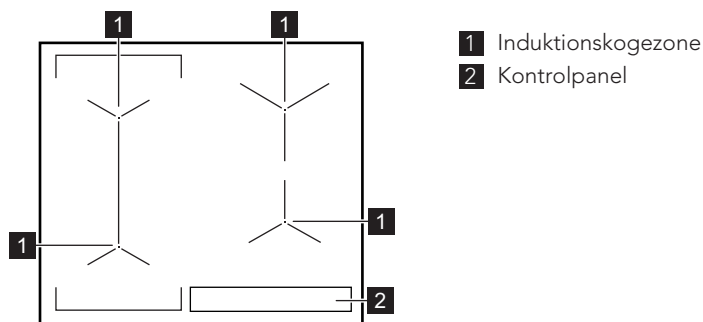

4.2 Oversigt over betjeningspanelet

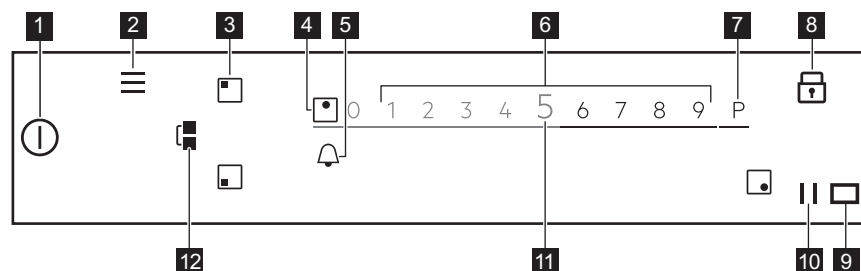

Berør det relevante symbol for at se de tilgængelige indstillinger.

Sym-bol	Kommentar
1	TÆND/SLUK Tænder/slukker for kogesektionen.
2	Menu For at åbne og lukke Menu.
3	Zonevalg For at åbne skyderen for den valgte zone.
4 -	Zoneindikator For at vise for hvilken zone, skyderen er aktiv.
5	- For at indstille timerfunktionerne.
6 -	Skyder For at justere varmetrinet.
7	PowerBoost For at aktivere funktionen.
8	Lås For at aktivere/deaktivere funktionen.

	Symbol	Kommentar	
9		-	Vinduet for den Hob ² Hood infrarøde signalkommunikator. Dæk det ikke.
10		Pause	For at aktivere/deaktivere funktionen.
11	0 - 9	-	For at vise det aktuelle varmetrin.
12		Bridge	For at aktivere/deaktivere funktionen.

4.3 OptiHeat Control (3-trins restvarmeindikator)



ADVARSEL!

III / II / I Forbrændingsrisiko ved restvarme. Indikatoren viser niveauet af restvarme.

Induktionskogezone producerer den varme, der er nødvendig til madlavningen, i selve kogegrejets bund. Glaskeramikken opvarmes af varmen i kogegrejet.

5. HURTIGVEJLEDNING

5.1 Brug af berørings-skærmen

- For at aktivere et givet tilvalg skal du berøre det relevante symbol på displayet.
- Den valgte funktion aktiveres, når du slipper displayet med fingeren.
- Brug en hurtig bevægelse, eller træk fingeren langs displayet, for at rulle de tilgængelige tilvalg.
- Bevægelsens hastighed afgør hvor hurtigt, skærmen bevæger sig.
- Rulningen kan stoppe af sig selv, eller du kan stoppe den med det samme, hvis du berører displayet.
- Du kan ændre de fleste af de parametre, der vises på displayet, når du berører de relevante symboler.
- Du kan rulle gennem listen og/eller berøre det ønskede tilvalg for at vælge den påkrævede funktion eller tid.

- Når kogesektionen er aktiveret, og visse af symbolerne forsvinder fra displayet, kan du berøre displayet hvor som helst. Alle symbolerne kommer tilbage.
- For visse funktioner vises der et popup-vindue med yderligere oplysninger, når du starter dem.
- Kun baggrundsoplyste symboler kan anvendes.
- Vælg først en zone for at aktivere timerfunktionerne.



5.2 Menu struktur

Berør for at få adgang og ændre indstillingerne for kogesektionen eller aktivere nogle funktioner. Tabellen viser den grundlæggende Menu-struktur.

Menu



Lysstyrke display	
Kogepladefunktioner	Smeltning

Indstillinger	Børnesikring	
	Optællingstimer	
	Hob?Hood	H0 - Sluk
		H1 - Kun let
		H2 - Blæser lav
		H3 - Automatisk blæser lav
		H4 - Automatisk blæser middel
		H5 - Automatisk blæser høj
		H6 - Automatisk blæser boost
	Opsætning	Lysstyrke display
		Sprog
		Panel Signal
		Signal Volume
		Lysstyrke Display
	Service	Demo-funktion
		Licens
		Vis softwareversion
		Alarmhistorik
		Nulstil alle indstil.

For at gå ud af Menu skal du berøre  eller den højre side af displayet, uden for popup-vinduet. For at navigere gennem Menu skal du bruge  eller .

Når du berører og holder nogle af tilvalgene nede, der er tilgængelige i

Menu, vises der en kort beskrivelse. Følg tipsene for nemt at navigere gennem Menu.

Hvis du er i bunden af Menu, skal du rulle listen op og bruge  eller berøre  for at gå ud af Menu.

6. FØR FØRSTE ANVENDELSE



ADVARSEL!

Se kapitlerne om sikkerhed.

Du kan ændre indstillingen i Menu > Indstillinger > Opsætning. Der henvises til "Daglig brug".

6.1 Første tilslutning til lysnet

Når du slutter kogesektionen til nettet for første gang, skal du indstille Sprog, Lysstyrke Display og Signal Volume.

7. DAGLIG BRUG



ADVARSEL!

Se kapitlerne om sikkerhed.

7.1 Aktivering og deaktivering

Tryk på ① i 1 sekund for at tænde eller slukke for kogesektionen.

7.2 Automatisk slukning

Funktionen slukker automatisk for kogesektionen, hvis:

- alle kogezoner deaktiveres,
- du ikke indstiller varmetrinnet, når kogesektionen er aktiveret,
- du spilder eller lægger noget på betjeningspanelet i mere end 10 sekunder (en gryde/pande, en klud osv.). Der udsendes et lydsignal, og kogesektionen slukkes. Fjern genstanden, eller tør betjeningspanelet af.
- kogesektionen bliver for varm (f.eks. når sovsegryden koger tør). Lad kogezonen køle af, før du bruger kogesektionen igen.
- du bruger forkert kogegrej, eller der er ikke noget kogegrej på en given zone. Det hvide kogezonesymbol blinker, og induktionskogezonen deaktiveres automatisk efter 1 minut.
- du behøver ikke deaktivere en kogezone eller ændre varmetrinnet. Efter et stykke tid vises der en besked, og kogesektionen slukkes.

Forholdet mellem varmetrinnet og tiden efter, at kogesektionen deaktiveres:

Varmetrin	Kogesektionen deaktiveres efter
1 - 2	6 timer
3 - 5	5 timer
6	4 timer
7 - 9	1,5 time

7.3 Brug af kogezonerne

Sæt kogegrejet i midten af den valgte kogezone. Induktionskogezoner tilpasser sig automatisk til størrelserne af kogegrejets bund.

Når du stiller en gryde på den valgte kogezone, registrerer kogesektionen den automatisk, og den relevante skyder vises på displayet. Skyderen er synlig i 8 sekunder, og derefter vender displayet tilbage til hovedvisningen. Tryk på skærmen uden for skydeområdet for at lukke skyderen hurtigere.

Når andre zoner er aktive, kan varmetrinnet for den zone, du vil bruge, være begrænset. Se "Effektstyring".



Sørg for, at gryden er velegnet til induktionskogesektioner. Få flere oplysninger om typer kogegrej i "Nyttige oplysninger og råd". Kontrollér grydens størrelse i "Tekniske data".

7.4 Varmetrin

1. Tænd for kogesektionen.
2. Stil gryden på den valgte kogezone. Skyderen for den aktive kogezone vises på displayet og er aktiv i 8 sekunder.
3. Berør din finger og lad den glide for at indstille det ønskede varmetrin. Symbolet bliver rødt og større.

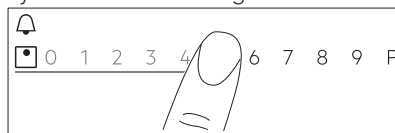

7.5 PowerBoost

Denne funktion aktiverer mere effekt for den passende induktionskogezone, og det afhænger af kogegrejets størrelse. Funktionen kan kun aktiveres i en begrænset tidsperiode.

1. Berør først det ønskede zonesymbol.

2. Berør **P**, eller lad din finger glide til højre for at aktivere funktionen for den valgte kogezone.

Symbolet bliver rødt og større.

Funktionen deaktiveres automatisk. For at deaktivere funktionen manuelt skal du vælge zonen og ændre dens varmetrin.



Se "Tekniske data" for maksimale varighedsværdier.

7.6 Effektstyring

- Kogezonerne grupperes efter placering og antal faser i kogesektionen. Se billedet.
- Hver fase har en maksimal elektrisk belastning på 3680 W.
- Funktionen fordeler effekten mellem de kogezone, der er tilsluttet til den samme fase.
- Funktionen aktiveres, når den samlede elektriske belastning for de kogezone, der er tilsluttet til en enkelt fase, overskrider 3680 W.
- Funktionen reducerer effekten af de andre kogezone, der er forbundet til den samme fase, hvilket påvirker det tilgængelige varmetrin.
- Det maksimale varmetrin er synligt på skyderen. Kun cifrene i hvid er aktive.
- Hvis et højere varmetrin ikke er tilgængeligt, skal du først reducere det for de andre kogezone.

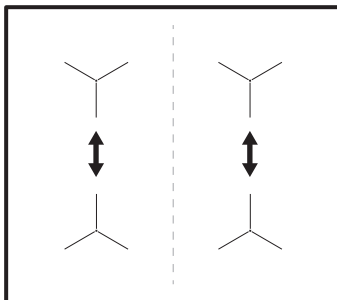



7.7 Bridge-funktion

Funktionen forbinder to kogezone, så de fungerer som én samlet med det samme varmetrin.

Du kan bruge funktionen med stort kogegrej.

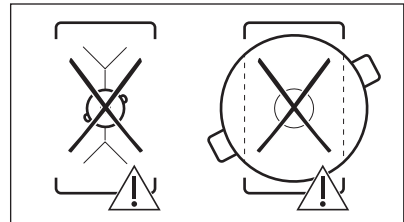
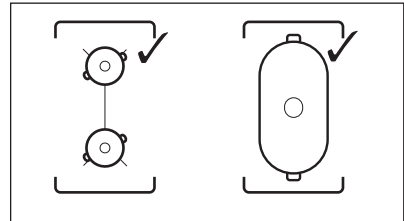
1. Stil kogegrejet på to kogezone. Kogegrejet skal dække begge zoners midte.
2. Berør  for at aktivere funktionen. Zonesymbolet ændres.
3. Indstil varmetrinnet. Kogegrejet skal dække midten af begge zoner, men må ikke overskride områdemarkeringen.



Rør ved  for at deaktivere funktionen. Nu fungerer kogezoneerne uafhængigt.



7.8 Timer





Nedtællingstimer



Brug denne funktion til at angive, hvor længe en kogezone skal være tændt under en enkelt tilberedning.

Du kan indstille funktionen for hver kogezone separat.

1. Indstil først varmetrinnet til den passende kogezone, og indstil derefter funktionen.
2. Berør zonesymbolet.
3. Tryk på . Timermenu-vinduet vises i displayet.
4. Kontrollér  for at aktivere funktionen.

Symboleterne ændres til  .

- Lad din finger glide til venstre eller højre for at vælge den ønskede tid (f.eks. timer og/eller minutter).
- Berør OK for at bekræfte dit valg.

Du kan også vælge **X** for at annullere dit valg.
Når nedtællingen er slut, høres et signal, og  blinker. Berør  for at slå lydsignalet fra.



Funktionen slås fra ved at indstille varmetrinnet til **0**. Alternativt kan du berøre  til venstre for timerværdien, berøre **X** ved siden af den og bekræfte dit valg, når der vises et popup-vindue.

Minutur

Du kan bruge denne funktion, når kogesektionen er tændt, men kogezoneerne ikke betjenes.

Funktionen påvirker ikke betjeningen af kogezoneerne.

- Vælg en kogezone.
Den relevante skyder vises i displayet.
- Tryk på .
- Lad din finger glide til venstre eller højre for at vælge den ønskede tid (f.eks. timer og minutter).
- Berør OK for at bekræfte dit valg.

Du kan også vælge **X** for at annullere dit valg.
Når nedtællingen er slut, høres et signal, og  blinker. Berør  for at slå lydsignalet fra.



For at deaktivere funktionen skal du berøre  til venstre for timerværdien, berøre **X** ved siden af den og bekræfte dit valg, når der vises et popup-vindue.



Optællingstimer

Funktionen starter automatisk med at tælle, efter du aktiverer en kogezone. Du kan bruge denne funktion til at holde øje med, hvor længe den er tændt.

- Berør  for at få adgang til Menu.
- Rul Menu for at vælge Indstillinger > Optællingstimer.



- Berør kontakten for at tænde/slukke for funktionen.

For at gå ud af Menu skal du berøre  eller den højre side af displayet, uden for popup-vinduet. For at navigere gennem Menu skal du bruge  eller .



Funktionen stopper ikke, når du løfter gryden. For at nulstille funktionen og start igen manuelt skal du berøre  og vælge Nulstil fra popup-vinduet. Funktionen begynder at tælle fra **0**. For at sætte funktionen for én kogesession på Pause skal du berøre  og vælge Pause fra popup-vinduet. Vælg Start for at fortsætte tællingen.

7.9 Pause

Denne funktion indstiller alle aktive kogezoneer til det laveste varmetrin.

Når funktionen er aktiv, kan kun symbolerne  og  anvendes. Alle andre symboler på kontrolpanelet er låst.

Funktionen standser ikke timerfunktionen.

Berør  for at aktivere funktionen.
 tændes. Varmetrinnet sænkes til 1.
Rør ved  for at deaktivere funktionen.

Funktionen stopper PowerBoost. Det højeste varmetrin genaktiveres, når du igen berører .

7.10 Lås

Kontrolpanelet kan låses, mens kogesektionen er tændt. Det forhindrer utilsigtet ændring af varmetrinnet.

Indstil først varmetrinnet.

Berør  for at aktivere funktionen.

Funktionen deaktiveres ved at berøre  i 3 sekunder.



Når du slukker for kogesektionen, deaktiverer du også denne funktion.

7.11 Børnesikring

Funktionen hindrer utilsigtet betjening af kogesektionen.

1. Berør  på displayet for at åbne Menu.
2. Vælg Indstillinger > Børnesikring på listen.
3. Tænd for kontakten, og berør bogstaverne A-O-X i den alfabetiske rækkefølge for at aktivere funktionen. Sluk for kontakten for at deaktivere funktionen.

For at gå ud af Menu skal du berøre  eller den højre side af displayet, uden for popup-vinduet. For at navigere gennem Menu skal du bruge < eller >.

7.12 Sprog

1. Berør  på displayet for at åbne Menu.
2. Vælg Indstillinger > Opsætning > Sprog på listen.
3. Vælg det passende sprog fra listen.

Berør , hvis du vælger det forkerte sprog. Fra listen, der vises, skal du vælge den tredje mulighed og derefter to gange den sidste mulighed. Vælg til sidst muligheden til højre.

For at gå ud af Menu skal du berøre  eller den højre side af displayet, uden for popup-vinduet. For at navigere gennem Menu skal du bruge < eller >.

7.13 Panel Signal / Signal Volume

Du kan vælge den type lyd, din kogesektion udsender, eller slå lydene fra. Du kan vælge mellem klikket (standard) eller bippet.

1. Berør  på displayet for at åbne Menu.
2. Vælg Indstillinger > Opsætning > Panel Signal / Signal Volume på listen.
3. Vælg det rette tilvalg.

For at gå ud af Menu skal du berøre  eller den højre side af displayet, uden for

popup-vinduet. For at navigere gennem Menu skal du bruge < eller >.

7.14 Lysstyrke Display

Du kan ændre displayets lysstyrke.



Der findes 4 lysstyrkeniveauer, hvor 1 er det laveste, og 4 er det højeste.



1. Berør  på displayet for at åbne Menu.
2. Vælg Indstillinger > Opsætning > Lysstyrke Display på listen.
3. Vælg det rette niveau.

For at gå ud af Menu skal du berøre  eller den højre side af displayet, uden for popup-vinduet. For at navigere gennem Menu skal du bruge < eller >.



7.15 Lysstyrke display

Denne funktion justerer temperaturen til forskellige typer mad og bevarer den gennem madlavningen. Den kan kun aktiveres for den venstre forreste kogezone eller begge zoner til venstre, når de forbindes.

1. Berør  på displayet for at åbne Menu.
2. Vælg Lysstyrke display og vælg den type mad, du vil tilberede, på listen. For hver type mad er der nogle få tilgængelige tilvalg. Følg instruktionerne vist på displayet.
 - Du kan berøre OK øverst på popup-vinduet for at bruge standardindstillingerne.
 - Du kan indstille timerfunktionen. Når gryden når den tilsigtede temperatur, kan du aktivere timeren.
 - Du kan ændre standardvarmetrinnet.
3. Når gryden når den tilsigtede temperatur, lyder der et akustisk signal, og der vises et popup-vindue. Berør OK for at lukke vinduet og starte funktionen. Kontrollér , inden du aktiverer funktionen, for at deaktivere vinduet permanent.

For at stoppe funktionen skal du berøre  og Stop eller berøre  og vælge



Lysstyrke display, vælge hvilken som helst type mad og berøre Stop.

For at gå ud af Menu skal du berøre  eller den højre side af displayet, uden for popup-vinduet. For at navigere gennem Menu skal du bruge  eller .

7.16 Smeltning

Du kan bruge denne funktion til at smelte forskellige produkter, f.eks. chokolade eller smør. Du kan kun bruge funktionen til én kogezone under én kogesession.

1. Berør  på displayet for at åbne Menu.
2. Vælg Kogepladefunktioner > Smeltning på listen.
3. Tryk på Start
Du skal vælge den ønskede zone. Der vises et popup-vindue, som spørger, om du vil annullere det forrige varmetrin, hvis der var et.

For at gå ud af Menu skal du berøre  eller den højre side af displayet, uden for popup-vinduet. For at navigere gennem Menu skal du bruge  eller .

For at at stoppe funktionen skal du berøre zonevalgssymbolet og derefter berøre Stop.

7.17 Hob²Hood

Det er en avanceret automatisk funktion, som forbinder kogesektionen til en særlig emhætte. Både kogesektionen og emhætten har en infrarød signalkommunikator. Blæserens hastighed defineres automatisk på baggrund af funktionens indstilling og temperaturen af den varmeste gryde på kogesektionen.

På de fleste emhætter er fjernbetjeningssystemet som standard slået fra. Aktivér det, inden du bruger funktionen. Få flere oplysninger i vejledningen til emhætten.

Funktionen fungerer automatisk mellem H2 og H6. Kogesektionen står oprindeligt på H5. Emhætten reagerer, når du bruger kogesektionen. Kogesektionen genkender automatisk

kogegrejets temperatur og justerer blæserens hastighed. Du kan indstille kogesektionen, så den kun aktiverer lyset ved at vælge H1.



Hvis du ændrer blæserhastigheden på emhætten, deaktiveres standardforbindelsen med kogesektionen. For at genaktivere funktionen skal du slukke for begge apparater og tænde dem igen.

Funktion	Automatisk lys	Kogning ¹⁾	Stegning ²⁾
H0	Sluk	Sluk	Sluk
H1	Til	Sluk	Sluk
H2 ³⁾	Til	Blæserhastighed 1	Blæserhastighed 1
H3	Til	Sluk	Blæserhastighed 1
H4	Til	Blæserhastighed 1	Blæserhastighed 1
H5	Til	Blæserhastighed 1	Blæserhastighed 2
H6	Til	Blæserhastighed 2	Blæserhastighed 3

¹⁾ Kogesektionen registrerer kogeprocessen og slår blæserhastigheden til i overensstemmelse med den automatiske tilstand.

²⁾ Kogesektionen registrerer stegeprocessen og slår blæserhastigheden til i overensstemmelse med den automatiske tilstand.

³⁾ Denne tilstand aktiverer blæseren og lyset og afhænger ikke af temperaturen.

Sådan skifter du tilstandene

Tilstandene ændres og justeres automatisk. Hvis du ikke er tilfreds med støjniveauet/blæserhastigheden, kan du også skifte manuelt mellem tilstande.

1. Tryk på .
Vælg Indstillinger > Hob²Hood på listen.

2. Vælg den rette tilstand.

For at gå ud af Menu skal du berøre  eller den højre side af displayet, uden for popup-vinduet.

Når du er færdig med madlavningen og slukker for kogesektionen, kan

emhætteblæseren stadigvæk være tændt i et stykke tid. Efter denne tid deaktiverer systemet automatisk blæseren og forhindrer en utilsigtet aktivering i de næste 30 sekunder.

Lyset på emhætten slukkes 2 minutter efter slukningen af kogesektionen.

8. RÅD OG TIP



ADVARSEL!

Se kapitlerne om sikkerhed.

8.1 Kogegrej



For induktionskogezone skaber et stærkt elektromagnetisk felt hurtigt varme i kogegrejet.



Brug induktionskogezonerne med kogegrej, der er egnet hertil.

Kogegrej

- **Korrekt:** Støbejern, emaljeret jern, rustfrit stål, sandwichbund (med en korrekt mærkning fra en producent).
- **Ukorrekt:** Aluminium, kobber, messing, glas, keramik, porcelæn.

Kogegrej er egnet til induktionskogesektioner, hvis:

- Vand hurtigt kommer i kog på en zone, der står på det højeste varmetrin.
- En magnet hæfter ved kogegrejets bund.



Bunden af kogegrejet skal være så tyk og plan som muligt.

Sørg for, at kogegrejets bund er ren og tør, inden det placeres på kogesektionens overflade.

Kogegrejets mål

Induktionskogezone tilpasser sig automatisk til størrelsen af kogegrejets bund.

Kogezonens effektivitet er relateret til kogegrejets diameter. Kogegrej med en mindre diameter end den minimale

modtager kun en del af den effekt, kogezonen skaber.



Se under "Tekniske data".

8.2 Lyden under drift

Hvis du kan høre:

- små knald: kogegrejet består af forskellige materialer (en sandwichstruktur).
- fløjtende lyd: du bruger en kogezone på et højt varmetrin, og kogegrejet består af flere materialer (en sandwichstruktur).
- brummen: du bruger et højt varmetrin.
- klikken: der opstår elektrisk omskiftning, gryden detekteres, efter du stille den på kogesektionen.
- hvislen, summen: blæseren kører.

Lydene er normale og betyder ikke, at der er noget galt.

8.3 Öko Timer (Øko-timer)

For at spare energi bør kogezonens varmelegeme slukkes, før minuturet lyder. Forskellen i betjeningstiden afhænger af det indstillede varmetrin og varigheden af tilberedningen.

8.4 Eksempler på anvendelse

Sammenhængen mellem en zones varmeindstilling og dens strømforbrug er ikke lineær. Når du øger varmeindstillingen, er det ikke proportionelt med øgningen af strømforbruget. Dette betyder, at en kogezone med middel varmeindstilling bruger under halvdelen af dens effekt.



Data i tabellen er kun vejledende.

Varmetrin	Anvendes til:	Tid (min.)	Råd
1	At holde færdigtilberedt mad varm.	efter behov	Læg et låg på kogegrejet.
1 - 2	Hollandaise sauce, smelte: smør, chokolade, husblas.	5 - 25	Rør ind imellem.
1 - 2	Stivne/størkne: luftige omeletter, bagte æg.	10 - 40	Læg låg på under tilberedningen.
2 - 3	Videre kogning af ris og mælkeretter, opvarmning af færdigretter.	25 - 50	Tilsæt mindst dobbelt så meget væske som ris, rør rundt i mælkeretter halvvejs under tilberedningen.
3 - 4	Dampning af grøntsager, fisk, kød.	20 - 45	Tilsæt et par spsk. væske.
4 - 5	Dampning af kartofler.	20 - 60	Brug højest ¼ l vand til 750 g kartofler.
4 - 5	Kogning af større portioner, sammenkogte retter og supper.	60 - 150	Op til 3 l væske plus ingredienser.
6 - 7	Nænsom stegning af: schnitzler, cordon bleu (kalvekød), koteletter, frikadeller, pølser, lever, æg, pandekager, æbleskiver.	efter behov	Vendes undervejs.
7 - 8	Kraftig stegning, brasede kartofler, tournedos, steaks.	5 - 15	Vendes undervejs.
9	Kogning af vand, pasta, brunng af kød (gullasch, grydesteg), friturekogning af pommes frites.		
P	Kogning af større mængder vand. PowerBoost er aktiveret.		

8.5 Råd og tips til Hob²Hood

Emhætten på billedet er kun et eksempel.

Gør følgende, når du betjener kogesektionen med funktionen:

- Beskyt emhættepanelet mod direkte sollys.
- Ret ikke halogenlys mod emhættepanelet.
- Tildæk ikke kogesektionskontrolpanelet.
- Afbryd ikke signalet mellem kogesektionen og emhætten (f.eks. med hånden, et håndtag til kogegrejet eller en høj gryde). Se billedet.

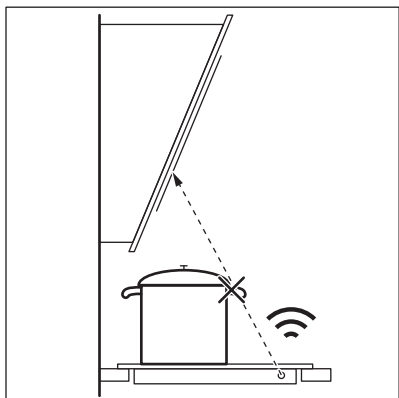

- i** Hold vinduet af den Hob²Hood infrarøde signalkommunikator ren.

- i** Andre fjernstyrede apparater kan blokere for signalet. Brug ikke sådanne apparater i nærheden af kogesektionen, mens Hob²Hood er tændt.

Emhætter med Hob²Hood-funktionen

For at finde det fulde sortiment af emhætter, der fungerer med denne funktion, kan du se vores kunde-webside. AEG-emhætterne, der fungerer med denne funktion, skal have symbolet .

9. VEDLIGEHOLDELSE OG RENGØRING

- !** **ADVARSEL!**
Se kapitlerne om sikkerhed.

9.1 Generelle oplysninger

- Rengør altid kogesektionen efter brug.
- Brug altid kogegrej med en ren bund.
- Skrammer eller mørke pletter på overfladen har ingen betydning for kogesektionens funktion.
- Brug et specielt rengøringsmiddel til overfladen på kogesektionen.
- Brug en speciel skraber til glasset.

9.2 Rengøring af kogesektionen

- **Fjern straks:** smeltet plast, plastfolie, sukker og mad med sukker. Ellers kan snavs forårsage skader på kogesektionen. Vær forsigtig for at undgå forbrændinger. Brug en

specialskraber til kogesektioner på glasoverfladen, og bevæg bladet hen over overfladen.



- **Fjernes, når apparatet er kølet tilstrækkeligt ned:** Rande af kalk eller vand, fedtstænk og metalskinnende misfarvning. Rengør kogesektionen med en fugtig klud og et ikke-slibende opvaskemiddel. Tør kogesektionen af med en blød klud efter rengøring.
- **Fjern metalskinnende misfarvning:** Brug en opløsning af vand med eddike og rengør glasoverfladen med en klud.
- Kogesektionens overflade har horisontale riller. Rengør kogesektionen med en fugtig klud og lidt opvaskemiddel med en glat bevægelse fra venstre til højre. Tør kogesektionen af med en blød klud efter rengøring fra venstre til højre.



10. FEJLFINDING

- !** **ADVARSEL!**
Se kapitlerne om sikkerhed.

10.1 Hvis noget går galt...

Problemer	Mulige årsager	Løsning
Kogesektionen kan ikke tændes eller betjenes.	Kogesektionen er ikke tilsluttet til en strømforsyning, eller den er forkert tilsluttet.	Kontrollér, om kogesektionen er tilsluttet korrekt til strømforsyningen. Se tilslutningsdiagrammet.
	Sikringen er sprunget.	Tjek om fejlen skyldes en defekt sikring. Kontakt en kvalificeret installatør, hvis sikringen springer flere gange i træk.
	Du indstiller ikke varmetrinet i 60 sekunder.	Tænd for kogesektionen igen, og indstil varmetrinet på under 60 sekunder.
	Du har rørt ved 2 eller flere sensorfelter samtidigt.	Berør kun ét sensorfelt.
	Pause er i brug.	Der henvises til "Daglig brug".
Displayet reagerer ikke på berøring.	En del af displayet er dækket, eller gryderne er placeret for tæt på displayet. Der er noget væske eller en genstand på displayet.	Fjern genstandene. Flyt gryderne fra displayet. Rengør displayet, vent til apparatet er koldt. Kobl kogesektionen fra lysnettet. Tilslut kogesektionen igen efter 1 minut.
Der udsendes et lydsignal, og kogesektionen slukkes. Der udsendes et lydsignal, når kogesektionen slukkes.	Du har tildækket et eller flere sensorfelter.	Flyt genstanden fra sensorfelterne.
Sektionen slukkes.	Du har lagt noget på sensorfelterne  .	Flyt genstanden fra tasterne.
Restvarmeindikator tænder ikke.	Kogezonen er ikke varm, fordi den kun har været tændt i kort tid, eller sensoren er beskadiget.	Kontakt et autoriseret servicecenter, hvis kogezonen har været i drift tilstrækkelig længe til at være varm.
Du kan ikke aktivere det højeste varmetrin.	En anden zone er allerede indstillet til det højeste varmetrin.	Reducer først strømmen for den anden zone.
Tasterne bliver varme.	Kogegrejet er for stort, eller det er placeret for tæt på betjeningspanelet.	Sæt om muligt stort kogegrej på de bageste kogezoner.

Problemer	Mulige årsager	Løsning
Hob ² Hood virker ikke.	Du har tildækket betjeningspanelet.	Fjern genstanden fra betjeningspanelet.
Hob ² Hood virker, men det er kun lyset, der er tændt.	Du aktiverede H1-tilstanden.	Skift tilstanden til H2 - H6, eller vent til den automatiske tilstand starter.
Hob ² Hood-tilstande H1 - H6 er i drift, men lyset er slukket.	Der kan være et problem med pæren.	Kontakt et autoriseret servicecenter.
Der lyder ingen lyd, når der trykkes på tasterne.	Lydene er slået fra.	Aktivering af lydene. Der henvises til "Daglig brug".
Der er indstillet et forkert sprog.	Du ændrede sproget ved en fejl.	Nulstil alle funktionerne til fabriksindstillingerne. Vælg Nulstil alle indstil. fra Menu. Kobl kogesektionen fra lysnettet. Tilslut kogesektionen igen efter 1 minut. Indstil Sprog, Lysstyrke Display og Signal Volume.
En kogezone slukkes. Der vises en advarselsbesked om, at kogezoneen slukkes.	Automatisk slukning deaktiverer kogezoneen.	Der henvises til "Daglig brug". Sluk og tænd for kogesektionen.
 og en besked lyser.	Lås er i brug.	Der henvises til "Daglig brug".
O - X - A vises.	Børnesikring er i brug.	Der henvises til "Daglig brug".
 blinker.	Der står ikke kogegrej på kogezoneen.	Sæt kogegrej på kogezoneen.
	Der er brugt forkert kogegrej.	Brug egnet kogegrej. Se "Nyttige oplysninger og råd".
	Diameteren på kogegrejets bund er for lille til kogezoneen.	Brug kogegrej med de rette mål. Se under "Tekniske data".
	PowerSlide er i brug. Der står to gryder på det fleksible induktionskogeområde.	Brug kun én gryde. Se "Fleksibelt induktionskogeområde".

Problemer	Mulige årsager	Løsning
 og et tal lyser.	Der er en fejl i kogesektionen.	Sluk for kogesektionen, og tænd den igen efter 30 sekunder. Hvis  tændes igen, skal kogesektionen afbrydes fra elforsyningen. Tilslut kogesektionen igen efter 30 sekunder. Tal med et autoriseret servicecenter, hvis problemet fortsætter.
Du kan høre en konstant biplyd.	Den elektriske tilslutning er forkert.	Kobl kogesektionen fra lysnettet. Bed en autoriseret installatør om at kontrollere installationen.

10.2 Hvis du ikke kan løse problemet ...

Kontakt forhandleren eller et autoriseret servicecenter, hvis du ikke selv kan løse problemet. Oplys de data, der findes på typeskiltet. Sørg for, at du har betjent

kogesektionen korrekt. Hvis fejlen skyldes forkert betjening, er et teknikerbesøg ikke gratis, heller ikke i garantiperioden. Oplysninger om servicecenter og garantibetingelser står i garantihæftet.

11. TEKNISKE DATA

11.1 Mærkeplade

Model IAE64841FB
Type 61 B4A 01 CA
Induktion 7.35 kW
Serienr.
AEG

PNC 949 597 544 00
220 - 240 V / 400 V 2N 50 - 60 Hz
Fremstillet i Tyskland
7.35 kW



11.2 Softwarelicenser

Software, der medfølger i denne kogesektionen, indeholder ophavsretligt beskyttet software, hvortil der er givet licens under BSD, fontconfig, FTL, GPL-2.0, LGPL-2.0, LGPL-2.1, libJpeg, zLib/ libpng, MIT, OpenSSL / SSLEAY ISC, Apache 2,0 og andre.

Se hele licensteksten på: Menu > Indstillinger > Service > Licens.

Du kan downloade kildekoden af open source-softwaren ved at følge hyperlinket på webproduksiden.

11.3 Specifikation for kogezone

Kogezone	Nominal effekt (maks. varmetrin) [W]	PowerBoost [W]	PowerBoost maksimal varighed [min.]	Diameter for kogegrej [mm]
Forreste venstre	2300	3200	10	125 - 210
Bageste venstre	2300	3200	10	125 - 210
Forreste højre	1400	2500	4	125 - 145
Bageste højre	1800	2800	10	145 - 180

Kogezonernes effekt kan afvige en smule fra dataene i tabellen. Variationerne skyldes kogegrejets materiale og mål.

Til optimale madlavningsresultater bør du ikke bruge kogegrej, der er større end diameteren i tabellen.

12. ENERGIEFFEKTIV

12.1 Produktinformation i henhold til EU 66/2014 kun gyldigt for EU-marked

Identifikation af model	IAE64841FB	
Type kogesektion	Indbygget kogesektion	
Antal kogezone	4	
Opvarmningsteknologi	Induktion	
Diameter af runde kogezoner (Ø)	Forreste venstre Bageste venstre Forreste højre Bageste højre	21,0 cm 21,0 cm 14,5 cm 18,0 cm
Energiforbrug pr. kogezone (EC electric cooking)	Forreste venstre Bageste venstre Forreste højre Bageste højre	188,9 Wh/kg 188,9 Wh/kg 183,4 Wh/kg 178,8 Wh/kg
Kogesektionens energiforbrug (EC electric hob)	185,0 Wh/kg	

EN 60350-2 - Elektroniske husholdningsapparater til madlavning - Del 2: Kogesektioner - Metoder til måling af ydeevne

Energimålingerne, som referer til kogeområdet, identificeres ved markeringerne af de respektive kogezone.

12.2 Energibesparelse

Du kan spare energi ved madlavning i hverdagen, hvis du følger nedenstående råd.

- Når du opvarmer vand, bør du kun bruge den nødvendige mængde.
- Læg altid låg på kogegrejet, hvis det er muligt.
- Inden du aktiverer kogezone, skal du stille kogegrejet på den.

- Sæt det mindre kogegrej på de mindre kogezone.
- Sæt kogegrejet direkte i midten af kogezone.
- Brug restvarmen til at holde maden varm eller for at smelte den.

13. MILJØHENSYN

Genbrug materialer med symbolet . Anbring emballagematerialet i passende beholdere til genbrug. Hjælp med at beskytte miljøet og menneskelig sundhed samt at genbruge affald af elektriske og elektroniske apparater.

Kasser ikke apparater, der er mærket med symbolet , sammen med husholdningsaffaldet. Lever produktet tilbage til din lokale genbrugsplads eller kontakt din kommune.

SISÄLTÖ

1. TURVALLISUUSTIEDOT.....	24
2. TURVALLISUUSOHJEET.....	26
3. ASENNUS.....	29
4. LAITTEEN KUVAUS.....	30
5. PIKAOPAS.....	31
6. KÄYTTÖNOTTO.....	32
7. PÄIVITTÄINEN KÄYTTÖ.....	33
8. VIHJEITÄ JA NEUVOJA.....	38
9. HOITO JA PUHDISTUS.....	41
10. VIANMÄÄRITYS.....	41
11. TEKNISET TIEDOT.....	44
12. ENERGIATEHOKKUUS.....	45

TÄYDELLISTEN TULOSTEN SAAVUTTAMISEKSI

Kiitämme teitä tämän AEG-tuotteen valitsemisesta. Olemme kehittäneet tämän tuotteen tarjotaksemme teille huipputason suorituskyvyn moneksi vuodeksi. Laitteen innovatiiviset teknologiat tekevät elämästänne yksinkertaisempaa – kyseisiä ominaisuuksia ei välttämättä löydy tavallisista laitteista. Käyttäkää muutama minuutti lukemiseen, jotta voitte hyödyntää laitteen ominaisuudet parhaalla mahdollisella tavalla.

Vieraile verkkosivullamme:



Saadaksesi käyttöön liittyviä neuvoja, esitteitä, vianmääritysohjeita ja huolto-ohjeita:

www.aeg.com/webselfservice



Tuotteen rekisteröimiseksi parempaa huoltoa varten:

www.registeraeg.com



Ostaaksesi laitteesi lisävarusteita, kulutusosia ja alkuperäisiä varaosia:

www.aeg.com/shop

ASIAKASPALVELU JA HUOLTO

Suosittellemme alkuperäisten varaosien käyttöä.

Pidä seuraavat tiedot saatavilla ottaessasi yhteyttä valtuutettuun huoltoliikkeeseemme. Malli, tuotenumero, sarjanumero.

Kyseiset tiedot löytyvät laitteen arvokilvestä.

⚠️ Varoitukset/huomautukset ja turvallisuusohjeet

📄 Yleisohjeet ja vinkit

🌿 Ympäristönsuojelu

Oikeus muutoksiin pidätetään.

1. ⚠️ TURVALLISUUSTIEDOT

Lue laitteen mukana toimitetut ohjeet ennen laitteen asennusta ja käyttöä. Valmistaja ei ota vastuuta

henkilövahingoista tai vahingoista, jotka aiheutuvat virheellisestä asennuksesta tai käytöstä. Säilytä ohjeita aina varmassa ja helppopääsyisessä paikassa tulevia käyttökertoja varten.

1.1 Lasten ja taitamattomien henkilöiden turvallisuus

- Vähintään 8 vuotta täyttäneet lapset ja sellaiset henkilöt, joiden fyysiset, sensoriset tai henkiset kyvyt eivät ole tähän riittäviä tai joilla ei ole laitteen tuntemusta tai kokemusta sen käytöstä, saavat käyttää tätä laitetta ainoastaan silloin, kun heidän turvallisuudestaan vastaava henkilö valvoo ja ohjaa heitä käyttämään laitetta turvallisesti ja ymmärtämään sen käyttöön liittyvät vaarat.
- Laite on pidettävä 3-8-vuotiaiden lasten ja erittäin vakavasti liikuntarajoitteisten henkilöiden ulottumattomissa, ellei heitä valvota jatkuvasti.
- Alle 3-vuotiaat lapset tulee pitää kaukana laitteesta, ellei heitä valvota jatkuvasti.
- Älä anna lasten leikkiä laitteella.
- Kaikki pakkaukset tulee pitää lasten ulottumattomissa ja hävittää asianmukaisesti.
- Pidä lapset ja kotieläimet poissa laitteen luota silloin, kun se on toiminnassa tai se jäähtyy. Laitteen osat ovat kuumia.
- Jos laitteessa on lapsilukko, se tulee kytkeä päälle.
- Lapset eivät saa puhdistaa laitetta tai suorittaa laitteeseen käyttäjän huoltotoimenpiteitä.

1.2 Yleiset turvallisuusohjeet

- VAROITUS: Laite ja näkyvissä olevat osat kuumenevat käytön aikana. Varo koskettamasta uunin lämmitysvastuksia.
- Älä käytä tätä laitetta ulkoisella ajastimella tai erillisellä kaukosäädinjärjestelmällä.
- VAROITUS: Rasvalla tai öljyllä kypsentäminen ilman valvontaa voi olla vaarallista ja se voi johtaa tulipaloon.

- Älä KOSKAAN yritä sammuttaa tulta vedellä, vaan kytke laite pois toiminnasta ja peitä sitten liekit esimerkiksi kannella tai sammutuspeitteellä.
- HUOMAUTUS: Ruoan kypsymistä tulee valvoa. Lyhytaikaista ruoan kypsymistä on valvottava jatkuvasti.
- VAROITUS: Tulipalon vaara: Älä säilytä mitään keittotason päällä.
- Metalliesineitä, kuten veitsiä, haarukoita, lusikoita ja kansia ei saa asettaa keittotasolle, koska ne voivat kuumentua.
- Laitteen puhdistuksessa ei saa käyttää painepesuria.
- Älä luota keittoastian tunnistimeen, vaan kytke keittotason vastus pois päältä vääntimellä.
- Jos keraaminen/lasipinta on vaurioitunut, katkaise virta laitteesta ja irrota pistoke pistorasiasta. Jos laite on liitetty sähköverkkoon suoraan kytkentäkoteloa käyttäen, irrota sulake virran katkaisemiseksi laitteesta. Ota joka tapauksessa yhteys valtuutettuun huoltoliikkeeseen.
- Jos virtajohto vaurioituu, sen saa vaaratilanteiden välttämiseksi vaihtaa vain valmistaja, valtuutettu huoltoliike tai vastaava ammattitaitoinen henkilö.
- VAROITUS: Käytä ainoastaan kodinkoneen valmistajan suunnittelemaa keittotason suoja, laitteen valmistajan käyttöohjeessa määritettyjä suoja tai keittotason mukana toimitettuja suoja. Virheellisten suojien käyttö voi aiheuttaa onnettomuuksia.

2. TURVALLISUUSOHJEET

2.1 Asennus



VAROITUS!

Asennuksen saa suorittaa vain ammattitaitoinen henkilö.



VAROITUS!

Virheellinen käyttö voi aiheuttaa henkilövahinkoja tai laitteen vaurioitumisen.

- Poista kaikki pakkausmateriaalit.
- Vaurioitunutta laitetta ei saa asentaa tai käyttää.
- Noudata koneen mukana toimitettuja asennusohjeita.

- Noudata mainittuja vähimmäisetäisyyksiä muihin laitteisiin ja kalusteisiin.
- Siirrä laitetta aina varoen, sillä se on raskas. Käytä aina suojakäsineitä ja suojaavia jalkineita.
- Tiivistä pinnat tiivisteaineella estääksesi kosteuden aiheuttaman turpoamisen.
- Suojaa laitteen alaosa höyryltä ja kosteudelta.
- Älä asenna laitetta oven viereen tai ikkunan alapuolelle. Tällöin keittoastioiden putoaminen laitteesta vältetään oven tai ikkunan avaamisen yhteydessä.
- Kunkin laitteen alaosassa on jäähdytyspuhaltimet.
- Jos laite asennetaan laatikon yläpuolelle:
 - Älä säilytä laatikossa pieniä kappaleita tai paperiarkkeja, jotka voivat päästä laitteeseen. Muutoin ne voivat vahingoittaa jäähdytyspuhaltimia tai heikentää jäähdytysjärjestelmän tehoa.
 - Varmista, että laitteen alaosan ja laatikossa säilytettävien esineiden välinen etäisyys on vähintään 2 cm.
- Poista laitteen alla olevaan kaappiin mahdollisesti asennetut erotuslevyt.
- Varo, ettei virtajohto takerru kiinni mihinkään.
- Varmista, että iskusuojaus on asennettu.
- Käytä kaapelissa vedonpoistajaa.
- Varmista, ettei virtajohto tai pistoke (jos olemassa) kosketa kuumaan laitteeseen tai kuumiin keittoastioihin, kun liität laitteen lähellä oleviin pistorasioihin.
- Älä käytä jakorasioita tai jatkojohtoja.
- Varmista, ettei pistoke (jos olemassa) tai virtajohto vaurioidu. Ota yhteyttä valtuutettuun huoltoliikkeeseemme tai sähköasentajaan vaurioituneen virtajohdon vaihtamiseksi.
- Jännitteenalaisen ja eristettyjen osien suojat tulee asentaa niin, ettei niiden irrotus onnistu ilman työkaluja.
- Kytke pistoke pistorasiaan vasta asennuksen jälkeen. Varmista, että laitteen verkkovirtakytkentä on ulottuvilla laitteen asennuksen jälkeen.
- Jos pistoke on löysästi kiinni virtajohdossa, älä kiinnitä sitä pistorasiaan.
- Älä vedä virtajohdosta pistoketta irrottaessasi. Vedä aina pistokkeesta.
- Käytä vain asianmukaisia eristyslaitteita: suojakytkimet, sulakkeet (ruuvattavat sulakkeet on irrotettava kannasta), vikavirtakytkimet ja kontaktorit.
- Sähköasennuksessa on oltava erotin, joka mahdollistaa laitteen irrottamisen sähköverkosta kaikista navoista. Erottimen kontaktiaukon leveys on oltava vähintään 3 mm.

2.2 Sähköliitännät



VAROITUS!

Tulipalo- ja sähköiskuvaara.

- Kaikki sähkökytkennät tulee jättää asiantuntevan sähköasentajan vastuulle.
- Laite on kytkettävä maadoitettuun pistorasiaan.
- Ennen toimenpiteiden suorittamista tulee varmistaa, että laite on irrotettu sähköverkosta.
- Varmista, että arvokilvessä olevat parametrit ovat verkkovirtalähteen sähköarvojen mukaisia.
- Varmista, että laite on asennettu oikein. Löysät tai vääränlaiset virtajohdot tai pistokkeet (jos olemassa) voivat aiheuttaa liittimen ylikuumentumisen.
- Käytä oikeaa virtajohtoa.

2.3 Käyttö



VAROITUS!

Henkilövahinkojen, palovammojen ja sähköiskujen vaara.

- Poista kaikki pakkausmateriaalit, merkit ja suojakalvot (jos olemassa) ennen käyttöönottoa.
- Tämä laite on tarkoitettu ainoastaan kotitalouskäyttöön.
- Älä muuta laitteen teknisiä ominaisuuksia.
- Varmista, ettei tuuletusaukoissa ole esteitä.

- Älä jätä laitetta ilman valvontaa toiminnan aikana.
- Kytke keittoalue aina off-asentoon käytön jälkeen.
- Älä luota keittoastian tunnistimeen.
- Älä aseta ruokavälineitä tai kattiloiden kansia keittoalueille. Ne voivat kuumentua.
- Älä käytä laitetta märillä käsillä tai kun se on kosketuksissa veteen.
- Älä käytä laitetta työtasona tai säilytystasona.
- Jos laitteen pinnassa on säröjä, irrota laite välittömästi sähköverkosta. Täten vältetään sähköiskut.
- Sydämentahdistimia käyttävien henkilöiden on säilytettävä vähintään 30 cm:n turvaetäisyyttä induktiokeittoalueisiin laitteen ollessa toiminnassa.
- Öljy voi roiskua, kun asetat ruoka-aineita kuumaan öljyyn.



VAROITUS!

Tulipalo- ja räjähdysvaara.

- Kuumista rasvoista ja öljyistä voi päästä syttyviä höyryjä. Pidä liekki tai kuumat esineet kaukana rasvoista ja öljyistä, kun käytät niitä ruoanvalmistukseen.
- Erittäin kuumasta öljystä pääsevät höyryt voivat sytyttää tulipalon.
- Käytetty öljy, jossa voi olla ruoka-aineksien jäämiä, voi aiheuttaa tulipalon alhaisemmassa lämpötilassa kuin ensimmäistä kertaa käytettävä öljy.
- Älä aseta laitteeseen, sen lähelle tai päälle syttyviä tuotteita tai syttyviin tuotteisiin kostutettuja esineitä.



VAROITUS!

Laite voi muutoin vaurioitua.

- Älä pidä kuumaa keittoastiaa käyttöpaneelin päällä.
- Älä aseta kuumaa keittoastian kantta keittotason lasipinnalle.
- Älä anna kattiloiden kiehua kuiviin.
- Älä anna esineiden tai keittoastioiden pudota laitteen päälle. Pinta voi vaurioitua.

- Älä kytke keittoalueita toimintaan keittoastian ollessa tyhjä tai ilman keittoastiaa.
- Älä aseta alumiinifoliota laitteen päälle.
- Valuraudasta tai -alumiinista valmistetut tai vaurioituneen pohjan omaavat keittoastiat voivat naarmuttaa lasi- tai keraamista pintaa. Nosta ne aina irti keittotasosta liikkuttamisen aikana.
- Tämä laite on tarkoitettu ainoastaan ruoanlaittoon. Sitä ei saa käyttää muihin tarkoituksiin, esimerkiksi huoneen lämmittämiseen.

2.4 Hoito ja puhdistus

- Puhdista laite säännöllisesti, jotta pintamateriaali pysyisi hyväkuntoisena.
- Kytke laite pois toiminnasta ja anna sen jäähtyä ennen puhdistusta.
- Kytke laite irti sähköverkosta ennen huoltotoimenpiteiden aloittamista.
- Älä suihkuta vettä tai käytä höyryä laitteen puhdistamiseen.
- Puhdista laite kostealla pehmeällä liinalla. Käytä vain mietoja puhdistusaineita. Älä käytä hankausainetta, hankaavia pesulappuja, liuottimia tai metalliesineitä.

2.5 Huolto

- Kun laite on korjattava, ota yhteyttä valtuutettuun huoltopalveluun.
- Käytä vain alkuperäisiä varaosia.

2.6 Hävittäminen



VAROITUS!

Henkilövahinko- tai tukehtumisvaara.

- Kysy lisätietoa laitteen oikeaoppisesta hävittämisestä paikalliselta viranomaiselta.
- Irrota pistoke pistorasiasta.
- Leikkaa virtajohto laitteen läheltä ja hävitä se.

3. ASENNUS



VAROITUS!

Lue turvallisuutta koskevat luvut.

3.1 Ennen asentamista

Kirjoita alla olevat tiedot ylös arvokilvestä ennen keittotason asentamista. Arvokilpi sijaitsee keittotason pohjassa.

Sarjanumero

3.2 Kalusteeseen sijoitettavat keittotasot

Kalusteeseen sijoitettavia keittotasoja saa käyttää vasta, kun ne on asennettu sopiviin, määräystenmukaisiin kalusteisiin ja työtasoihin.

3.3 Liitäntäjohto

- Keittotason mukana toimitetaan liitäntäjohto.
- Käytä vaurioituneen virtajohdon vaihtamiseksi virtajohtotyyppiä: H05V2V2-F joka kestää vähintään 90 °C lämpötilan. Ota yhteys valtuutettuun huoltoliikkeeseen.

3.4 Asennus

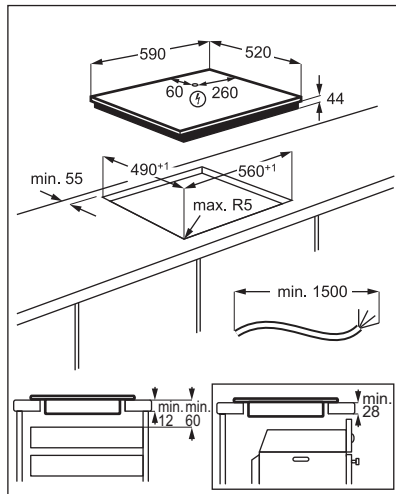
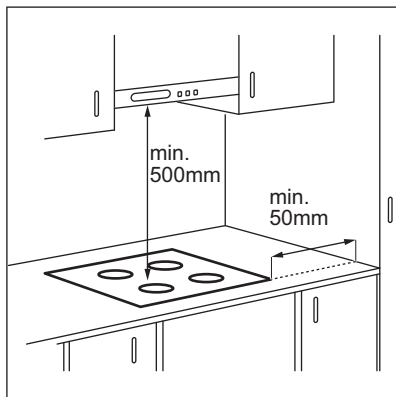

Jos laite on asennettu laatikon yläpuolelle, laatikossa olevat esineet voivat lämmentä ruoanlaiton aikana keittotason ilmanvaihdon seurauksena.

4. LAITTEEN KUVAUS

4.1 Keittoalueet

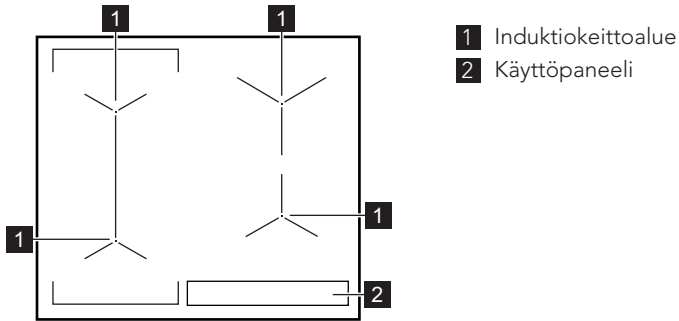



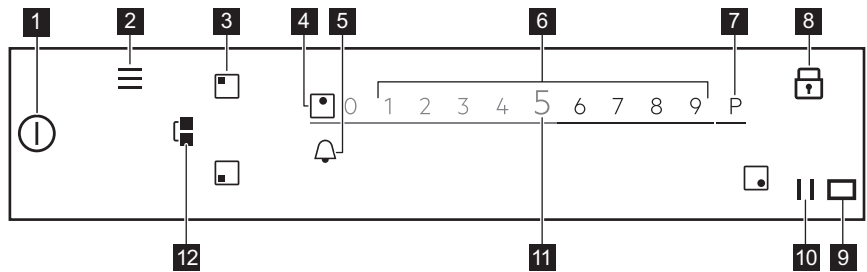

4.2 Käyttöpaneelin painikkeet



Tarkista käytettävissä olevat asetukset koskettamalla vastaavaa symbolia.

Sym-boli	Kuvaus	
1	ⓘ	PÄÄLLE/POIS Keittotason kytkeminen päälle ja pois päältä.
2	≡	Valikko Valikko:n avaaminen ja sulkeminen.
3	□	Alueen valitseminen Valitun alueen liukukytkeyden aktivoiminen.
4	-	Alueen merkkivalo Liukukytkeyden alueen tarkistaminen.
5	🔔	- Ajastintoimintojen asettaminen.
6	-	Liukukytkeyden Tehotason säätäminen.
7	P	PowerBoost Toiminnon kytkeminen toimintaan.

Sym-boli	Kuvaus	
8 	Lukitus	Toiminnon kytkeminen päälle ja pois päältä.
9 	-	Hob?Hood-infrapunasiignaalin näyttöikkuna. Sitä ei saa peittää.
10 	Tauko	Toiminnon kytkeminen päälle ja pois päältä.
11 0 - 9	-	Valitun tehotason näyttäminen.
12 	Bridge	Toiminnon kytkeminen päälle ja pois päältä.

4.3 OptiHeat Control (kolmivaiheinen jälkilämmön ilmaisin)



VAROITUS!

III / II / I Palovammojen vaara on olemassa jälkilämmön vuoksi. Merkkivalo ilmaisee jälkilämmön tason.

Induktiokoittoalueella kypsennyksen vaatima lämpö kohdistuu suoraan keittoastian pohjaan. Keittoastian lämpö kuumentaa keraamisen pinnan.

5. PIKAOPAS

5.1 Kosketusnäytön käyttäminen

- Voit kytkeä lisätoiminnon päälle koskettamalla vastaavaa näytön symbolia.
- Valittu toiminto kytkeytyy toimintaan, kun sormi poistetaan näytöstä.
- Voit selata käytettävissä olevia lisätoimintoja nopealla liikkeellä tai vetämällä sormeaa näytössä.
- Näytön selausnopeus määräytyy liikkeen nopeuden mukaan.
- Selausliike voi pysähtyä itsestään tai voit pysäyttää sen koskettamalla näyttöä välittömästi.
- Voit muuttaa useimpia näytön parametreja vastaavia symboleja koskettamalla.
- Voit valita vaaditun toiminnon tai ajan selaamalla luetteloa ja/tai

koskettamalla haluamaasi lisätoimintoa.

- Kun keittotaso on toiminnassa ja osa symboleista häviää näytöstä, kosketa mitä tahansa näytön kohtaa. Kaikki symbolit tulevat uudelleen näkyviin.
- Joidenkin toimintojen käynnistämisen yhteydessä näkyviin tulee lisätieto antava ponnahdusikkuna.
- Käytettävissä ovat ainoastaan symbolit, joissa palaa taustavalo.
- Kytke ajastintoiminnot toimintaan valitsemalla ensin alueen.

5.2 Valikko -rakenne

Voit muuttaa keittotason asetuksia tai kytkeä toimintoja päälle koskettamalla -painiketta. Taulukossa on esitetty Valikko-valikon perusrakenne.

Valikko

Avustava ruoanvalmistus

Keittotason toiminnot	Sulattaminen	
Asetukset	Lapsilukko	
	Sekuntikello	
	Hob ² Hood	H0 - Pois
		H1 - Vain valo
		H2 - Matala puhaltimen nopeus
		H3 - Automaattipuhallin, matala
		H4 - Autom.puhallin, keskitaso
		H5 - Automaattipuhallin, korkea
		H6 - Raccourcis Sonde alimentaire
	Asentaa	Avustava ruoanvalmistus
		Kieli
		Painikeäänet
		Äänenvoimakkuus
		Näytön kirkkaus
	Huolto	Esittelytoiminto
Käyttölisenssi		
Näytä ohjelmistoversio		
Hälytystiedot		
Nollaa asetukset		

Voit poistua Valikko-valikosta koskettamalla -painiketta tai näytön oikeaa puolta ponnahdusikkunan ulkopuolella. Voit selata Valikko-valikkoa painikkeella < tai >.

Lyhyt kuvaus tulee näkyviin, kun kosketat ja pidät alhaalla joitakin Valikko-valikon

valintoja. Selaa Valikko-valikkoa helposti noudattamalla vinkkejä.

Jos olet Valikko-valikon alaosassa, siirry luettelossa ylöspäin ja poistu Valikko-valikosta <-painikkeella tai koskettamalla -painiketta.

6. KÄYTTÖÖNOTTO



VAROITUS!

Lue turvallisuutta koskevat luvut.

6.1 Laitteen liittäminen verkkojännitteeseen ensimmäisen kerran

Kun keittotaso kytketään verkkovirtaan, sinun on asetettava Kieli, Näytön kirkkaus ja Äänenvoimakkuus.

Voit muuttaa asetusta valitsemalla Valikko > Asetukset > Asentaa. Katso kohta "Päivittäinen käyttö".

7. PÄIVITTÄINEN KÄYTTÖ



VAROITUS!

Lue turvallisuutta koskevat luvut.

7.1 Kytkeminen toimintaan ja pois toiminnasta

Keittotaso kytketään toimintaan ja pois toiminnasta koskettamalla painiketta ① sekunnin ajan.

7.2 Automaattinen virrankatkaisu

Toiminto katkaisee virran automaattisesti keittotasosta seuraavissa tilanteissa:

- Kaikki keittoalueet on kytketty pois toiminnasta.
- Et aseta tehotasoa kytkettyä keittotason toimintaan.
- Käyttöpaneelin päälle on roiskunut jotakin tai sen päälle on asetettu jotakin (pannu, liina, jne.) yli 10 sekunnin ajaksi. Keittotasosta kuuluu äänimerkki ja se kytkeytyy pois toiminnasta. Ota esine pois tai pyyhi käyttöpaneeli.
- Keittoalue ylikuumenee (esimerkiksi kun neste kiehuu kuiviin paistinpannalla). Anna keittoalueen jäähtyä ennen kuin käytät keittoaluetta uudelleen.
- Käytössä on virheellinen keittoastia tai kyseisellä alueella ei ole keittoastiaa. Valkoinen keittoalueen symboli vilkkuu ja induktiokeittoalue kytkeytyy automaattisesti pois päältä yhden minuutin kuluttua.
- Keittoaluetta ei kytketä pois toiminnasta eikä tehotasoa muuteta. Jonkin ajan kuluttua viesti tulee näkyviin ja laite kytkeytyy pois toiminnasta.

Tehotason ja keittotason sammumisajan suhde:

Tehotaso	Keittotason pois kytkeytymisaika
1 - 2	6 tuntia
3 - 5	5 tuntia
6	4 tuntia
7 - 9	1,5 tuntia

7.3 Keittoalueiden käyttäminen

Aseta keittoastia valitun keittoalueen keskelle. Induktiokeittoalueet mukautuvat automaattisesti keittoastian pohjan kokoon.

Kun asetat keittoastian valitulle keittoalueelle, keittotaso tunnistaa sen automaattisesti ja vastaava liukukytin syttyy näyttöön. Liukukytin näkyy 8 sekunnin ajan, minkä jälkeen päänäyttö palautuu näyttöön. Liukukytin voidaan sulkea nopeammin napauttamalla näyttöä liukukytimen alueen ulkopuolella.

Kun muut alueet ovat toiminnassa, haluamasi alueen tehotaso voi olla rajoitettu. Lue lisää kohdasta "Tehon hallinta".



Varmista, että keittoastia sopii induktiokeittotasoihin. Katso lisätietoa keittoastian tyypeistä osiosta "Neuvoja ja vinkkejä". Tarkista keittoastian koko osiosta "Tekniset tiedot".

7.4 Tehotaso

1. Kytke keittotaso päälle.
2. Aseta keittoastia haluamallesi keittoalueelle.

Käytössä olevan keittoalueen liukukytin syttyy näyttöön 8 sekunnin ajaksi.

3. Aseta haluamasi tehotaso koskettamalla tai liu'uttamalla sormea.

Symboliin syttyy punainen valo ja se suurenee.

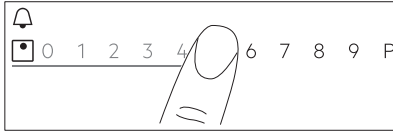

7.5 PowerBoost

Tämä toiminto lisää vastaavan induktiokeittoalueen tehoa keittoastian koosta riippuen. Toiminto voidaan kytkeä toimintaan vain rajoitetuksi ajaksi.

1. Kosketa ensin haluamasi alueen symbolia.
2. Kytke toiminto päälle haluamaasi keittoalueeseen koskettamalla **P** tai liu'uttamalla sormea oikealle.

Symboliin syttyy punainen valo ja se suurenee.

Toiminto kytkeytyy automaattisesti pois päältä. Toiminto voidaan kytkeä manuaalisesti pois päältä valitsemalla alue ja muuttamalla sen tehotasoa.



Katso maksimikesto kohdasta "Tekniset tiedot".

7.6 Tehon hallinta

- Keittoalueet on ryhmitetty keittotason vaiheiden sijainnin ja määrän mukaan. Katso kuva.
- Kunkin vaiheen maksimisähkökuormitus on 3680 W.
- Toiminto jakaa virran samaan vaiheeseen kytkettyihin keittoalueisiin.
- Toiminto kytkeytyy toimintaan, kun yksivaiheeseen kytkettyjen keittoalueiden kokonaissähkökuormitus on yli 3680 W.
- Toiminto laskee samaan vaiheeseen kytkettyjen keittoalueiden tehoa, mikä vaikuttaa käytettävissä olevaan tehotasoon.
- Suurin tehotaso näkyy liukukytkimessä. Ainoastaan valkoisella näkyvät arvot ovat käytössä.

- Jos suurempi tehotaso ei ole käytettävissä, laske ensin muiden keittoalueiden tehotasoa.

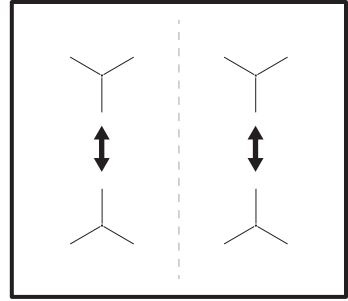

7.7 Bridge -toiminto

Tämä toiminto yhdistää kaksi keittoaluetta, jotka toimivat tämän jälkeen yhtenä keittoalueena samalla tehotasolla.

Voit käyttää toimintoa suurella keittoastialla.

1. Aseta keittoastia kahdelle keittoalueelle. Keittoastian tulee peittää molempien alueiden keskiosat.
2. Aktivoi toiminto koskettamalla painiketta . Alueen symboli muuttuu.
3. Aseta tehotaso.

Keittoastian on peitettävä molempien alueiden keskiosat ylittämättä kuitenkaan merkittyä aluetta.

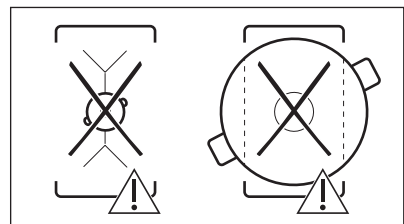
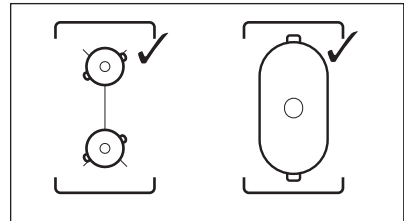

Toiminnon kytkeminen pois toiminnasta: kosketa painiketta . Tämän jälkeen keittoalueet toimivat itsenäisesti.

7.8 Ajastin

Ajanlaskenta-automatiikka



Valitse tämä toiminto keittoalueen toiminta-ajan asettamiseen yhtä käyttökertaa varten.

Voit asettaa kunkin keittoalueen toiminnon erikseen.

1. Aseta ensin keittoalueen tehotaso ja sen jälkeen toiminto.
2. Kosketa alueen symbolia.
3. Kosketa painiketta .
4. Ajastimen valikkoikkuna syttyy näyttöön.
4. Kytke toiminto päälle rastittamalla kohta .

Symbolit muuttuvat arvoon  .

5. Valitse haluamasi aika pyyhkäisemällä sormella vasemmalle tai oikealle (esim. tunnit ja/tai minuutit).
6. Vahvista valintasi koskettamalla OK. Voit halutessasi peruuttaa valintasi valitsemalla **X**.

Kun aika on kulunut loppuun, laitteesta kuuluu äänimerkki ja näyttössä vilkkuu . Sammuta äänimerkki koskettamalla painiketta .

Kytke toiminto pois päältä asettamalla tehotaso asetukseen **0**. Kosketa vaihtoehtoisesti  ajastimen arvon vasemmalla puolella, kosketa **X** sen vieressä ja vahvista valinta ponnahdusikkunan tullessa näkyviin.



Hälytinajastin

Voit käyttää tätä toimintoa keittotason ollessa toiminnassa ja keittoalueiden ollessa pois toiminnasta.

Toiminnolla ei ole vaikutusta keittoalueiden toimintaan.

1. Valitse jokin keittoalue. Vastaava liukukytin syttyy näyttöön.
2. Kosketa painiketta . Ajastimen valikkoikkuna syttyy näyttöön.

3. Valitse haluamasi aika pyyhkäisemällä sormella vasemmalle tai oikealle (esim. tunnit ja minuutit).
4. Vahvista valintasi koskettamalla OK. Voit halutessasi peruuttaa valintasi valitsemalla **X**.

Kun aika on kulunut loppuun, laitteesta kuuluu äänimerkki ja näyttössä vilkkuu . Sammuta äänimerkki koskettamalla painiketta .

Kytke toiminto pois toiminnasta



koskettamalla  ajastimen arvon vasemmalla puolella, koskettamalla **X** sen vieressä ja vahvistamalla valinnan ponnahdusikkunan tullessa näkyviin.

Sekuntikello

Toiminnon ajanlaskenta käynnistyy automaattisesti heti kun keittoalue kytketään päälle. Voit käyttää tätä toimintoa sen toiminta-ajan tarkkailemiseen.



1. Avaa Valikko-valikko koskettamalla .
2. Selaa Valikko-valikkoa valinnan Asetukset > Sekuntikello valitsemiseksi.
3. Kytke toiminto päälle / pois päältä kytkintä koskettamalla.

Voit poistua Valikko-valikosta koskettamalla -painiketta tai näytön oikeaa puolta ponnahdusikkunan ulkopuolella. Voit selata Valikko-valikkoa painikkeella **<** tai **>**.

Toiminto ei pysähdy, kun keittoastia nostetaan. Toiminto voidaan nollata ja käynnistää manuaalisesti uudelleen koskettamalla  ja valitsemalla Nollaa-valinta ponnahdusikkunasta. Toiminnon ajanlaskenta käynnistyy arvosta **0**. Toiminto voidaan Tauko yhden käyttökerran ajaksi koskettamalla  ja valitsemalla Tauko-valinta ponnahdusikkunasta. Jatka ajanlaskentaa valitsemalla Käynnistä.



7.9 Tauko

Kyseinen toiminto kytkee kaikki toiminnassa olevat keittoalueet alhaisimpaan tehotasoon.

Ainoastaan symboleja  ja  voidaan käyttää toiminnon ollessa toiminnassa. Kaikki muut käyttöpaneelin symbolit ovat lukittuja.

Toiminto ei peruuta asetettuja ajastuksia.

Aktivoi toiminto koskettamalla painiketta .

 syttyy. Tehotaso laskee arvoon 1. Toiminnon kytkeminen pois toiminnasta: kosketa painiketta .

Toiminto pysähtyy PowerBoost. Korkein tehotaso kytketty uudelleen, kun  -painiketta kosketaan uudelleen.

7.10 Lukitus

Voit lukita käyttöpaneelin keittotason ollessa toiminnassa. Lukitseminen estää tehotason muuttamisen vahingossa.

Aseta ensin tehotaso.

Aktivoi toiminto koskettamalla painiketta .

Kytke toiminto pois päältä koskettamalla  kolmen sekunnin ajan.





Kun sammutat keittotason, myös tämä toiminto sammuu.

7.11 Lapsilukko

Toiminto estää keittotason käyttämisen vahingossa.

1. Avaa Valikko koskettamalla painiketta .
2. Valitse Asetukset > Lapsilukko luettelosta.
3. Ota toiminto käyttöön kääntämällä kytkin päälle ja kosketa kirjaimia A-O-X aakkosjärjestyksessä. Poista toiminto käytöstä kääntämällä kytkin pois päältä.



Voit poistua Valikko-valikosta koskettamalla -painiketta tai näytön

oikeaa puolta ponnahdusikkunan ulkopuolella. Voit selata Valikko-valikkoa painikkeella  tai .

7.12 Kieli

1. Avaa Valikko koskettamalla painiketta .
2. Valitse Asetukset > Asentaa > Kieli luettelosta.
3. Valitse oikea kieli luettelosta.



Jos valitset väärän kielen, kosketa . Valitse näkyviin tulevasta luettelosta kolmas valinta ja sen jälkeen kaksi kertaa viimeinen valinta. Valitse lopuksi oikealla oleva valinta.

Voit poistua Valikko-valikosta koskettamalla -painiketta tai näytön oikeaa puolta ponnahdusikkunan ulkopuolella. Voit selata Valikko-valikkoa painikkeella  tai .

7.13 Painikeäännet / Äänenvoimakkuus

Voit valita haluamasi äänimerkin tai kytkeä keittotason äänimerkit pois käytöstä. Voit valita joko napsahduksen (oletusarvo) tai piippauksen.

1. Avaa Valikko koskettamalla painiketta .
2. Valitse Asetukset > Asentaa > Painikeäännet / Äänenvoimakkuus luettelosta.
3. Valitse sopiva lisätoiminto. Voit poistua Valikko-valikosta

koskettamalla -painiketta tai näytön oikeaa puolta ponnahdusikkunan ulkopuolella. Voit selata Valikko-valikkoa painikkeella  tai .

7.14 Näytön kirkkaus

Näytön kirkkautta voidaan säätää.

Kirkkaustasoja on neljä, 1 on matalin taso ja 4 suurin taso.



1. Avaa Valikko koskettamalla painiketta .
2. Valitse Asetukset > Asentaa > Näytön kirkkaus luettelosta.
3. Valitse sopiva taso.

Voit poistua Valikko-valikosta koskettamalla -painiketta tai näytön oikeaa puolta ponnahtusikkunan ulkopuolella. Voit selata Valikko-valikkoa painikkeella < tai >.

7.15 Avustava ruoanvalmistus

Tämä toiminto säätää lämpötilan erilaisten ruokien mukaan ja säilyttää sen koko valmistusprosessin ajan. Se voidaan kytkeä päälle ainoastaan vasemmalla edessä olevaan keittoalueeseen tai molempiin vasemmalla oleviin alueisiin siltatoimintoa käyttäessä.

1. Avaa Valikko koskettamalla painiketta .
2. Valitse Avustava ruoanvalmistus ja valitse luettelosta haluamasi ruokatyyppi. Kunkin ruokatyyppin kohdalla on valittavissa joitakin valintoja. Noudata näytölle tulevia ohjeita.
 - Voit käyttää oletusasetuksia koskettamalla OK-painiketta ponnahtusikkunan yläosassa.
 - Voit asettaa ajastintoiminnon. Kun keittoastia saavuttaa vaaditun lämpötilan, ajastin voidaan kytkeä toimintaan.
 - Oletustehotasoa voidaan muuttaa.
3. Kun keittoastia saavuttaa vaaditun lämpötilan, laitteesta kuuluu äänimerkki ja ponnahtusikkuna tulee näkyviin. Sulje ikkuna ja käynnistä toiminto koskettamalla OK. Poista ikkuna pysyvästi käytöstä rastittamalla kohta ennen toiminnon kytkemistä toimintaan.

Toiminto voidaan pysäyttää koskettamalla  ja Pysäytä tai koskettamalla  ja valitsemalla Avustava ruoanvalmistus, valitsemalla ruokatyyppi ja koskettamalla Pysäytä.

Voit poistua Valikko-valikosta koskettamalla -painiketta tai näytön oikeaa puolta ponnahtusikkunan ulkopuolella. Voit selata Valikko-valikkoa painikkeella < tai >.

7.16 Sulattaminen

Tämän toiminnon avulla voidaan sulattaa eri tuotteita (esim. suklaa tai voi). Toimintoa voidaan käyttää ainoastaan yhdellä keittoalueella yhden käyttökerran aikana.

1. Avaa Valikko koskettamalla painiketta .
2. Valitse Keittotason toiminnot > Sulattaminen luettelosta.
3. Kosketa Käynnistä Valitse haluamasi alue. Näkyviin tuleva ponnahtusikkuna kysyy, haluatko peruuttaa edellisen tehotason (jos olemassa).

Voit poistua Valikko-valikosta koskettamalla -painiketta tai näytön oikeaa puolta ponnahtusikkunan ulkopuolella. Voit selata Valikko-valikkoa painikkeella < tai >.

Pysäytä toiminto koskettamalla alueen valintamerkkiä ja sen jälkeen Pysäytä-painiketta.

7.17 Hob²Hood

Kyseessä on pitkälle kehittynyt automaattitoiminto, joka yhdistää keittotason erityiseen liesituulettiimeen. Sekä keittotasossa että liesituulettimessa on infrapunasiignaalin viestin. Puhaltimen nopeus säätyy automaattisesti tila-asetuksen ja keittotasolla olevan kuumimman keittoastian lämpötilan mukaan.

Useimmissa liesituulettimissa kaukosäätöjärjestelmä on oletuksena pois päältä. Kytke se päälle ennen toiminnon käyttämistä. Lisätietoa on saatavilla liesituulettimen käyttöohjeista.

Toiminto toimii automaattisesti välillä H2 - H6. Keittotason oletusasetus on H5. Liesituuletin reagoi aina keittotasoa käyttäessä. Keittotaso tunnistaa keittoastian lämpötilan automaattisesti ja säätää puhaltimen nopeuden. Kun valitset H1, keittotaso kytkee päälle ainoastaan valon.



Jos muutat puhaltimen nopeutta liesituulettimesta, oletusyhteys keittotasoon katkeaa. Toiminto voidaan palauttaa toimintaan kytkemällä laite pois päältä ja takaisin päälle.

Tila	Auto- maat- tinen valo	Keittämi- nen ¹⁾	Paistami- nen ²⁾
H0	Pois	Pois	Pois
H1	Päällä	Pois	Pois
H2 ³⁾	Päällä	Puhaltimen nopeus 1	Puhaltimen nopeus 1
H3	Päällä	Pois	Puhaltimen nopeus 1
H4	Päällä	Puhaltimen nopeus 1	Puhaltimen nopeus 1
H5	Päällä	Puhaltimen nopeus 1	Puhaltimen nopeus 2
H6	Päällä	Puhaltimen nopeus 2	Puhaltimen nopeus 3

1) Keittotaso tunnistaa keittämisen ja säätää puhaltimen nopeuden automaattitilan mukaisesti.

2) Keittotaso tunnistaa paistamisen ja säätää puhaltimen nopeuden automaattitilan mukaisesti.

3) Kyseinen tila kytkee puhaltimen ja valon päälle, se ei ole lämpötilariippuvainen.

8. VIHJEITÄ JA NEUVOJA



VAROITUS!

Lue turvallisuutta koskevat luvut.

8.1 Keittoastiat



Induktiokeittoalueilla voimakas sähkömagneettinen kenttä luo keittoastian lämmön erittäin nopeasti.

Tilojen vaihtaminen

Tilat muuttuvat ja säätyvät automaattisesti. Jos et ole tyytyväinen äänitasoon / puhaltimen nopeuteen, voit vaihtaa tilaa myös manuaalisesti.

1. Kosketa painiketta .
Valitse Asetukset > Hob²Hood
luettelosta.

2. Valitse sopiva tila.
Voit poistua Valikko-valikosta

koskettamalla -painiketta tai näytön oikeaa puolta ponnahdusikkunan ulkopuolella.

Kun lopetat ruoanlaiton ja kytket keittotason pois päältä, liesituulettimen puhallin voi toimia jonkin aikaa tämän jälkeen. Tämän jälkeen järjestelmä kytkee puhaltimen pois päältä automaattisesti, sitä ei voida kytkä vahingossa päälle seuraavan 30 sekunnin aikana.

Liesituulettimen valo kytkeytyy pois päältä kahden minuutin kuluttua keittotason pois päältä kytkemisen jälkeen.



Käytä induktiokeittoalueille soveltuvia keittoastioita.

Keittoastian materiaali

- **sopivat:** valurauta, teräs, emaloitu teräs, ruostumaton teräs, monikerroksinen pohja (valmistajan oikealla merkinnällä).
- **sopimattomat:** alumiini, kupari, messinki, lasi, keramiikka, posliini.

Keittoastia soveltuu käytettäväksi induktiokeittotasolla, jos:

- vesi kiehuu hyvin nopeasti korkeimmalla tehotasolla.

- magneetti tarttuu astian pohjaan.



Keittoastian pohjan tulee olla mahdollisimman paksu ja tasainen. Varmista, että keittoastioiden pohjat ovat puhtaita ja kuivia ennen niiden asettamista keittotasolle.

Keittoastian mitat

Induktiokeittoalueet mukautuvat automaattisesti keittoastian pohjan kokoon.

Keittoalueen tehokkuus riippuu keittoastian halkaisijasta. Keittoastia, jonka halkaisija on minimiarvoa pienempi, saa vain osan keittoalueen tehosta.



Katso "Tekniset tiedot".

8.2 Käytön aikana kuuluvat äänet

Jos kuulet:

- Halkeilevaa ääntä: keittoastia on valmistettu useasta materiaalista (monikerroksinen rakenne).
- Vihellysääntä: käytät keittoaluetta korkealla tehotasolla ja keittoastia on valmistettu useasta eri materiaalista (monikerroksinen rakenne).

- Huminaa: käytät korkeaa tehotasoa.
- Napsahdusääniä: sähköpiirin kytkeytyminen, keittotasolle asetettu keittoastia tunnistetaan.
- Sihinää, surinaa: puhallin on toiminnassa.

Nämä äänet ovat normaaleja, eivätkä ne tarkoita, että laitteessa olisi jokin vika.

8.3 Öko Timer (Säästöajastin)

Energian säästämiseksi keittoalueen vastus kytkeytyy pois toiminnasta ennen kuin ajanlaskenta-automaatiikan äänimerkki kuuluu. Toiminta-ajan erotus riippuu tehotasosta ja kypsennysajasta.

8.4 Esimerkkejä keittotoiminnoista

Keittoalueen tehotason ja virrankulutuksen riippuvuusuhde ei ole lineaarinen. Virrankulutus ei kasva suhteellisesti suurempaan tehotasoon siirryttäessä. Tämä tarkoittaa, että keskiuurella tehotasolla toimiva keittoalue kuluttaa vähemmän kuin puolet maksimitason vaatimasta energiasta.



Taulukossa annetut tiedot ovat ainoastaan suunta-antavia.

Tehotaso	Käyttökohde:	Aika (min)	Vinkkejä
1	Valmiiden ruokien lämpimänäpito.	tarpeen mukaan	Aseta keittoastian päälle kansi.
1 - 2	Hollandaise-kastike, voin, suklaan ja liivattujen sulattaminen.	5 - 25	Sekoita aika ajoin.
1 - 2	Kiinteyttäminen: munakkaat, paistetut kananmunat.	10 - 40	Valmista kannen alla.
2 - 3	Riisin ja maitoruokien haudutus, valmisruokien kuumentaminen.	25 - 50	Lisää vähintään kaksinkertainen määrä nestettä riisin suhteen, sekoita maitoruokia kypsennyksen puolivälissä.

Tehotaso	Käyttökohde:	Aika (min)	Vinkejä
3 - 4	Höyrytetyt vihannekset, kala, liha.	20 - 45	Lisää nestettä muutama ruokalusikallinen.
4 - 5	Höyryssä kypsennetyt perunat.	20 - 60	Käytä korkeintaan ¼ litraa vettä/750 g perunoita.
4 - 5	Suurten ruokamäärien kypsennäminen, pataruoat ja keitot.	60 - 150	Enintään 3 litraa nestettä + valmistusaineet.
6 - 7	Leikkeiden, vasikanlihan, cordon bleun, kotlettien, pyörököiden, makkaroiden, maksan, kastikepohjan, kananmunien, ohukaisten ja munkkien paistaminen.	tarpeen mukaan	Käännä kypsennyksen puolivälissä.
7 - 8	Voimakas paistaminen: sipuliperunat, ulkofilee, pihvit.	5 - 15	Käännä kypsennyksen puolivälissä.
9	Veden keittäminen, pastan keittäminen, lihan ruskistaminen (gulassi, patapaisti), ranskalaisten friteeraus.		
P	Suuren vesimäärän keittäminen. PowerBoost on päällä.		

8.5 Neuvoja ja vinkejä Hob²Hood

Kun käytät keittotasoa toiminnolla:

- Suojaa liesituulettimen paneeli suoralta auringonvalolta.
- Älä kohdista halogeenivaloa liesituulettimen paneeliin.
- Älä peitä keittotason käyttöpaneelia.
- Älä keskeytä keittotason ja liesituulettimen välistä signaalia (esim. kädellä, keittoastian kahvalla tai korkealla kattilalla). Katso kuva.

Kuvan liesituuletin on annettu ainoastaan viitteeksi.

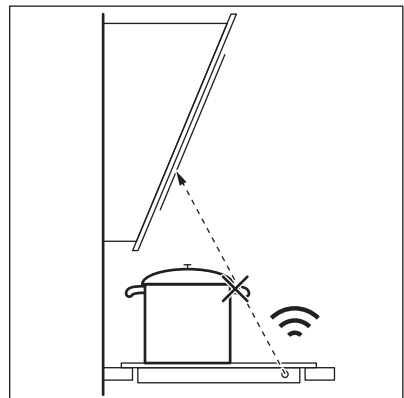

i Pidä Hob²Hood-infrapunasignaalin näyttöikkuna puhtaana.

i Muut kaukosäädettävät laitteet voivat estää signaalin. Älä käytä kyseisiä laitteita keittotason lähellä Hob²Hood-toiminnon ollessa päällä.

Hob?Hood-toiminnolla varustetut liesituulettimet

Katso tätä toimintoa käyttävien liesituulettimien täydellinen valikoima kuluttajille suunnatulta verkkosivustoltamme. Tätä toimintoa käytävissä AEG-liesituulettimissa on oltava merkki .

9. HOITO JA PUHDISTUS



VAROITUS!

Lue turvallisuutta koskevat luvut.

9.1 Yleistä

- Puhdista keittotaso jokaisen käytön jälkeen.
- Tarkista aina, että keittoastian pohja on puhdas.
- Pinnan naarmut tai tummat läiskät eivät vaikuta keittotason toimintaan.
- Käytä keittotason pintaan sopivaa erityistä puhdistusainetta.
- Käytä erityistä lasipintaan tarkoitettua kaavinta.

9.2 Keittotason puhdistaminen

- **Poista välittömästi** sulanut muovi, tuorekelmu, sokeri ja sokeripitoinen ruoka. Muutoin epäpuhtaudet voivat vahingoittaa keittotasoa. Varo

palovammoja. Käytä keittotason erityistä kaavinta viistosti lasipintaa vasten ja liikuta kaavinta pintaa pitkin.

- **Poista sitten, kun keittotaso on jäähtynyt riittävästi:** kalkkirenkaat, vesirenkaat, rasvatahrat, kirikkaat metalliset värimuutokset. Puhdista keittotaso kostealla liinalla ja miedolla puhdistusaineella. Pyyhi keittotaso pehmeällä kuivalla liinalla puhdistuksen jälkeen.
- **Poista kirikkaat metalliset värimuutokset:** käytä veden ja viinietikan liuosta ja puhdista lasipinta liinalla.
- Keittotason pinnassa on vaakasuuntaisia uria. Puhdista keittotaso kostealla pyyhkeellä ja pesuaineella, pyyhi tasaisesti vasemmalta oikealle. Pyyhi keittotaso pehmeällä kuivalla liinalla puhdistuksen jälkeen vasemmalta oikealle.

10. VIANMÄÄRITYS



VAROITUS!



Lue turvallisuutta koskevat luvut.

10.1 Käyttöhäiriöt

Ongelma	Mahdollinen syy	Korjaustoimenpide
Keittotaso ei kytkeydy toimintaan eikä sitä voida käyttää.	Keittotasoa ei ole kytketty sähköverkkoon tai se on liitetty sähköverkkoon virheellisesti.	Tarkista, onko keittotaso kytketty oikein sähköverkkoon. Katso kytkentäkaavio.

Ongelma	Mahdollinen syy	Korjaustoimenpide
	Sulake on palanut.	Tarkista, onko toimintahäiriön syynä sulake. Jos sulake palaa aina uudelleen, käänny sähköalan ammattilaisen puoleen.
	Et aseta tehotasoa 60 sekunnin kuluessa.	Kytke keittotaso uudelleen toimintaan ja aseta tehotaso 60 sekunnin kuluessa.
	Olet koskettanut useampaa kosketuspainiketta samanaikaisesti.	Kosketa vain yhtä kosketuspainiketta.
	Tauko on kytketty päälle.	Katso kohta "Päivittäinen käyttö".
Näyttö ei reagoi kosketukseen.	Osa näytöstä on peitetty tai keittoastiat on asetettu liian lähelle näyttöä. Näytön päällä on nestettä tai jokin esine.	Poista kohteet. Siirrä keittoastiat pois näytöltä. Puhdista näyttö ja odota, että laite on jäähtynyt. Kytke keittotaso irti sähköverkosta. Liitä keittotaso takaisin sähköverkkoon 1 minuutin kuluttua.
Keittotasosta kuuluu äänimerkki ja se kytkeytyy pois toiminnasta. Äänimerkki kuuluu, kun keittotaso on kytketty pois toiminnasta.	Yksi tai useampi kosketuspainike on peitetty.	Poista esineet kosketuspainikkeiden päältä.
Keittotaso kytkeytyy pois päältä.	Kosketuspainikkeen ① päälle on asetettu jokin esine.	Poista esineet kosketuspainikkeen päältä.
Jälkilämmön merkkivalo ei syty.	Alue ei ole kuuma, koska sitä on käytetty vain vähän aikaa tai anturi on viallinen.	Jos alue on toiminut riittävän kauan ollakseen kuuma, ota yhteys valtuutettuun huolto-liikkeeseen.
Korkeinta tehotasoa ei voida kytkeä toimintaan.	Korkein tehotaso on jo asetettu toiseen alueeseen.	Laske ensin toisen alueen tehoa.
Kosketuspainikkeet kuumelevat.	Keittoastia on liian suuri, tai se on liian lähellä painikkeita.	Laita isokokoiset keittoastiat taka-alueille, jos mahdollista.
Hob ² Hood ei toimi.	Käyttöpaneeli on peitetty.	Poista esineet käyttöpaneelin päältä.
Hob ² Hood toimii, mutta ai-noastaan valo on syyntynyt.	H1-tila on kytketty toimintaan.	Vaihda tilaksi H2 - H6 tai odota, että automaattinen tila käynnistyy.

Ongelma	Mahdollinen syy	Korjaustoimenpide
Hob?Hood tilat H1 - H6 toimivat, mutta valo on sammunut.	Lampussa voi olla jokin vika.	Ota yhteyttä valtuutettuun huoltoliikkeeseen.
Äänimerkkiä ei kuulu, kun kosketat käyttöpaneelin kosketuspainikkeita.	Äänimerkit on poistettu käytöstä.	Kytke äänimerkit toimintaan. Katso kohta "Päivittäinen käyttö".
Asetettu kieli on virheellinen.	Kieli on vaihdettu vahingossa.	Palauta kaikkien toimintojen tehdasasetukset. Valitse Nollaa asetukset-valinta Valikko-valikosta. Kytke keittotaso irti sähköverkosta. Liitä keittotaso takaisin sähköverkkoon 1 minuutin kuluttua. Aseta Kieli, Näytön kirkkaus ja Äänenvoimakkuus.
Keittoalue kytkeytyy pois toiminnasta. Keittoalueen sammumisesta ilmoittava varoitusviesti sytty.	Automaattinen virrankatkaisu kytkee keittoalueen pois päältä.	Katso kohta "Päivittäinen käyttö". Katkaise virta keittotasosta ja kytke se uudelleen toimintaan.
 ja viesti sytty.	Lukitus on kytketty päälle.	Katso kohta "Päivittäinen käyttö".
O - X - A sytty.	Lapsilukko on kytketty päälle.	Katso kohta "Päivittäinen käyttö".
 vilkkuu.	Alueella ei ole keittoastiaa.	Aseta keittoastia alueelle.
	Keittoastia on sopimaton.	Käytä sopivaa keittoastiaa. Lue ohjeet kohdasta "Vihjeitä ja neuvoja".
	Keittoastian pohjan halkaisija on liian pieni alueelle.	Käytä oikean kokoista keittoastiaa. Katso "Tekniset tiedot".
	PowerSlide on kytketty päälle. Joustavalle induktiokeittoalueelle on asetettu kaksi keittoastiaa.	Käytä vain yhtä keittoastiaa. Katso kohta "Joustava induktiokeittoalue".

Ongelma	Mahdollinen syy	Korjaustoimenpide
 ja numero syttyy.	Keittoalueessa on jokin vika.	Sammuta keittotaso ja kytke se uudelleen toimintaan 30 sekunnin kuluttua. Jos  syttyy uudelleen, kytke keittotaso irti sähköverkosta. Liitä keittotaso takaisin sähköverkkoon 30 sekunnin kuluttua. Jos ongelma toistuu, ota yhteyttä valtuutettuun huoltoliikkeeseen.
Laitteesta kuuluu äänimerkki keskeytyksestä.	Sähköliitäntä on virheellinen.	Kytke keittotaso irti sähköverkosta. Ota yhteyttä pätevään sähköasentajaan asennuksen tarkistamiseksi.

10.2 Jos ratkaisua ei löydy...

Jos ratkaisua ei löydy, ota yhteys jälleenmyyjään tai valtuutettuun huoltopalveluun. Ilmoita arvokilpeen merkityt tiedot. Varmista, että keittotasoa on käytetty oikein. Muutoin valtuutetun

huoltoliikkeen tai jälleenmyyjän huollosta aiheutuvat kulut veloitetaan myös takuuajana. Kuluttajaneuvonnan yhteyshetimit ja takuehdot on mainittu takuu- ja huoltokirjassa.

11. TEKNISET TIEDOT

11.1 Arvokilpi

Malli IAE64841FB
 Tyyppi 61 B4A 01 CA
 Induktio 7.35 kW
 Sarjanumero
 AEG

PNC-tuotenumero 949 597 544 00
 220 - 240 V / 400 V 2N 50 - 60 Hz
 Valmistettu Saksassa
 7.35 kW



11.2 Ohjelmistolisenssit

Tähän keittotasoon kuuluva ohjelmisto sisältää tekijänoikeuksin suojatun ohjelmiston, jolle on myönnetty käyttöoikeus luvilla BSD, fontconfig, FTL, GPL-2.0, LGPL-2.0, LGPL-2.1, libJpeg, zLib/ libpng, MIT, OpenSSL / SSLEAY ISC, Apache 2.0 ja muilla luvilla.

Tarkista koko lisenssi kohteessa: Valikko > Asetukset > Huolto > Käyttölisenssi.

Avoimen lähdekoodin ohjelmiston lähdekoodi voidaan ladata verkkotuotesivulla olevan linkin avulla.

11.3 Keittoalueiden määrytykset

Keittoalue	Nimellisteho (suurin tehotaaso) [W]	PowerBoost [W]	PowerBoost kesto enintään [min]	Keittoastian halkaisija [mm]
Vasemmalla edessä	2300	3200	10	125 - 210
Vasemmalla takana	2300	3200	10	125 - 210
Oikealla edessä	1400	2500	4	125 - 145
Oikealla takana	1800	2800	10	145 - 180

Keittoalueiden teho voi poiketa hiukan taulukon arvoista. Se vaihtelee keittoastian materiaalin ja koon mukaan.

Käytä korkeintaan taulukon halkaisijan kokoista keittoastiaa optimaalisten tulosten saavuttamiseksi.

12. ENERGIATEHOKKUUS

12.1 Tuotetiedot standardin EU 66/2014 mukaisesti koskevat ainoastaan Euroopan unionin markkina-alueetta

Mallin tunnus		IAE64841FB
Keittotasotyyppi		Kalusteeseen asennettava keittotasotaso
Keittoalueiden määrä		4
Kuumennustekniikka		Induktio
Pyöreiden keittoalueiden halkaisija (Ø)	Vasemmalla edessä Vasemmalla takana Oikealla edessä Oikealla takana	21,0 cm 21,0 cm 14,5 cm 18,0 cm
Energiankulutus keittolaetta kohti (EC electric cooking)	Vasemmalla edessä Vasemmalla takana Oikealla edessä Oikealla takana	188,9 Wh/kg 188,9 Wh/kg 183,4 Wh/kg 178,8 Wh/kg
Keittotason energiankulutus (EC electric hob)		185,0 Wh/kg

EN 60350-2 - Sähkötoimiset keittiön kodinkoneet - Osa 2: Keittotasot - Suorituskyvyn mittaustavat

Keittoalueeseen liittyvät energiamittaukset on merkitty vastaaviin keittoalueisiin.



12.2 Energiansäästö

Voit säästää energiaa jokapäiväisen ruoanvalmistuksen aikana seuraavia vinkkejä noudattamalla.

- Käytä veden kuumentamisen aikana ainoastaan tarvittavaa vesimäärää.

- Mikäli mahdollista, peitä keittoastia aina kannella.
- Aseta keittoastia keittoalueelle ennen alueen kytkemistä toimintaan.
- Aseta pieni keittoastia pienemmälle keittoalueelle.
- Aseta keittoastia suoraan keittoalueen keskelle.
- Käytä jälkilämpöä ruoan pitämiseksi lämpimänä tai ruoan sulattamiseksi.

13. YMPÄRISTÖNSUOJELU

Kierrätä materiaalit, jotka on merkitty merkillä . Kierrätä pakkaus laittamalla se asianmukaiseen kierrätysastiaan. Suojele ympäristöä ja ihmisten terveyttä kierrättämällä sähkö- ja elektroniikkaromut. Älä hävitä merkillä .

merkittyjä kodinkoneita kotitalousjätteen mukana. Palauta tuote paikalliseen kierrätyskeskukseen tai ota yhteyttä paikalliseen viranomaiseen.

www.aeg.com/shop



867 350244-A-472018



AEG